

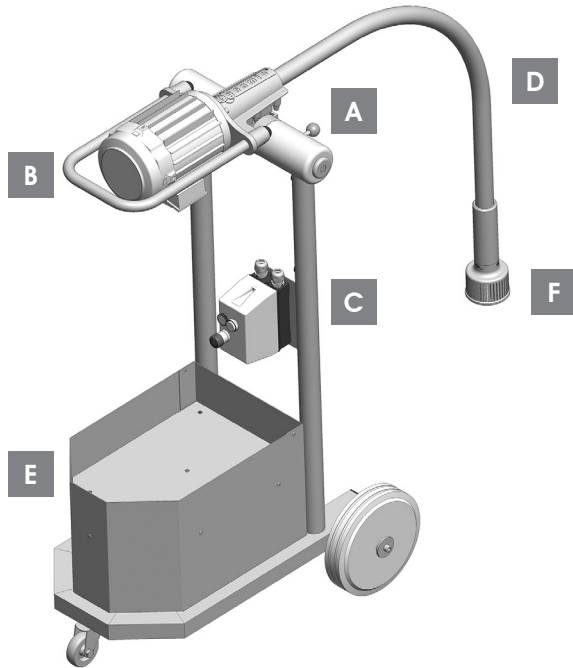

BESCHREIBUNG - GIGAMIX XS

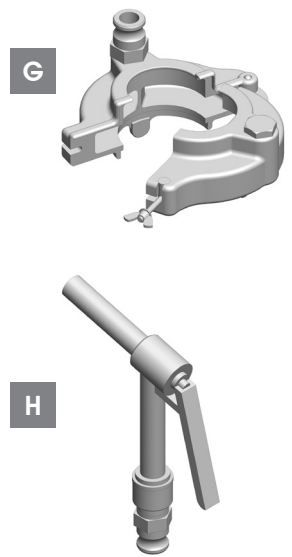

- A** Einstellhebel
- B** Griff
- C** Steuereinheit
- D** Eintauchrohr aus lebensmittelechtem Edelstahl (Schwanenhals)
- E** Korpus
- F** TB004 - Turboblender
- G** TB030 - Absaugpumpe
- H** TB040 - Pistole für Absaugpumpe

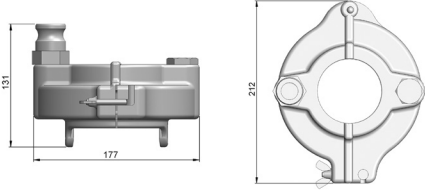
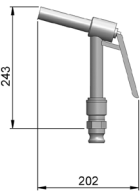
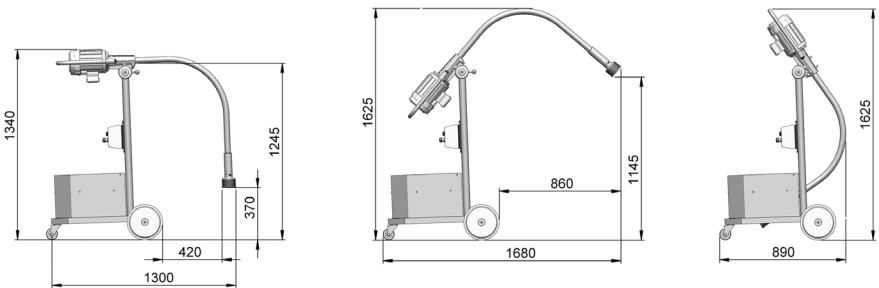

TECHNISCHE DATEN - GIGAMIX XS

STROMSPANNUNG	400 V dreiphasig & neutral 230V einphasig
LEISTUNG	1500W
GESCHWINDIGKEIT	2800 U/mn
GEWICHT	71 kg
DIMENSIONS	
<ul style="list-style-type: none"> • TB004 - Abmessungen Turboblender : 	
<ul style="list-style-type: none"> • TB030 - Abmessungen Absaugpumpe : 	
<ul style="list-style-type: none"> • TB040 - Abmessungen Pistole : 	
GESAMTABMESSUNGEN	
	

ACHTUNG

Schalten Sie das Gerät erst ein, wenn das Zubehör eingetaucht ist.

Schalten Sie das Gerät aus, bevor Sie das Zubehör aus der Masse nehmen.

Schalten Sie das Gerät aus und ziehen Sie den Netzstecker, bevor Sie das Gerät reinigen.

Lassen Sie während des Gebrauchs oder der Reinigung keine Flüssigkeit in den Motor gelangen.

Trennen Sie das Gerät vom Stromnetz, um das Zubehör zu entfernen oder auszutauschen.

Achten Sie auf die Gefahr eines Stromschlags, ziehen Sie unbedingt den Netzstecker aus der Steckdose.



Dieses Produkt hat eine scharfe, bewegliche Klinge. Vorsicht beim Gebrauch und bei der Reinigung, es besteht Schnittgefahr.

Dieses Gerät kann von Kindern ab 8 Jahren und von Personen mit eingeschränkter motorischer, sensorischer oder geistiger Leistungsfähigkeit, mangelnder Erfahrung oder mangelndem Wissen verwendet werden, wenn sie ordnungsgemäß beaufsichtigt werden, wenn ihnen Anweisungen zur sicheren Verwendung des Geräts gegeben und wenn die damit verbundenen Risiken verstanden wurden. Kinder sollten nicht mit dem Gerät spielen. Reinigung und Wartung durch den Benutzer dürfen nicht von Kindern ohne Aufsicht durchgeführt werden. Diese Geräte sind für den Einsatz in gewerblichen Einrichtungen vorgesehen, beispielsweise in Küchen von Restaurants, Kantinen, Krankenhäusern und gewerblichen Betrieben wie Bäckereien, Metzgereien usw., jedoch nicht für die kontinuierliche Produktion.



ACHTUNG ! « Das Symbol einer durchgestrichenen Mülltonne auf Rädern zeigt an, dass dieses Gerät der Richtlinie 2012/19/EU unterliegt. Diese Richtlinie besagt, dass Sie dieses Gerät am Ende seiner Nutzungszeit nicht mit dem normalen Haushaltsmüll entsorgen dürfen,

sondern in speziell eingerichteten Sammelstellen, Wertstoffhöfen oder Entsorgungsbetrieben abgeben müssen. Diese Entsorgung ist für Sie kostenfrei. Schonen Sie die Umwelt und entsorgen Sie fachgerecht.

Für den deutschen Markt gilt:

Beim Kauf eines Neugerätes haben Sie das Recht, das entsprechende Altgerät an Ihren Händler zurückzugeben. Händler von Elektro- und Elektronikgeräten mit einer Verkaufsfläche von mindestens 400 qm sowie Lebensmittelhändler mit einer Verkaufsfläche von mindestens 800 qm, die regelmäßig Elektro- und Elektronikgeräte verkaufen, sind außerdem verpflichtet, Altgeräte unentgeltlich zurückzunehmen, auch ohne dass ein Neugerät gekauft wird, wenn die Altgeräte in keiner Abmessung größer sind als 25 cm.

VERWENDUNG

Der GIGAMIX XS wurde für Töpfe mit mittlerer Kapazität entwickelt.

Der GIGAMIX XS wurde entwickelt, um jahrelang einen intensiven Service zu bieten.

Das Edelstahl-Design garantiert eine lange Lebensdauer. Die Möglichkeit, das Eintauchrohr zu kippen, bietet minimalen Stauraum.

Das Gerät wird während der Arbeit durch ein Rad mit einer Bremse blockiert.

VERWENDUNG DES MISCHERZUBEHÖRS

Das Zubehör ermöglicht das Mahlen, Zerkleinern, Mischen, Pulverisieren, Emulgieren und Homogenisieren direkt im Topf- Bei der Herstellung von Suppen, Saucen und Fruchtcremes, erhalten Sie in Rekordzeit geschmeidige, glatte und perfekte Texturen.

VERWENDUNG DER PUMPE

Dank ihres innovativen Verfahrens ermöglicht die DYNAMIC-Pumpe, ein müheloses Umfüllen der Zubereitung aus dem Kessel in andere Behältnisse. Somit entfällt ein manuelles Umfüllen.

Dieses Gerät wird nur für die Zubereitung von Speisen verwendet, für andere Zwecke wenden Sie sich bitte im Vorfeld an uns.

INBETRIEBNAHME

POSITION A

Position für die Demontage des Zubehörs.

In dieser Position kann der GIGAMIX XS nicht gestartet werden, da eine elektrische Sicherheitvorkehrung besteht.

ACHTUNG !

Bitte trennen Sie das Gerät vom Stromnetz, bevor Sie es in diese Position bringen.



POSITION B

Arbeitsposition.

In dieser Position kann der GIGAMIX XS normal verwendet werden.

Die Arbeitsposition ist einstellbar, um sich an Ihre Ansprüche anzupassen.

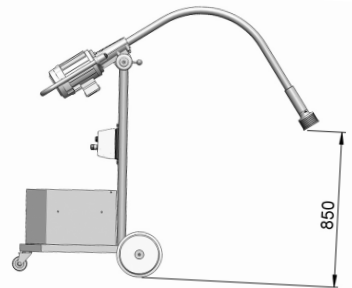
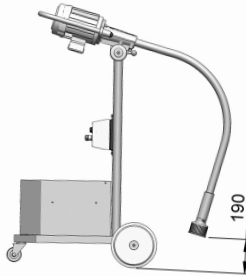

POSITION C

Lagerposition.

Trennen Sie den Stecker vom Stromnetz, bevor Sie den GIGAMIX XS in diese Position bringen.



BEDIENUNGS- UND WARTUNGSANLEITUNG – GIGAMIX XS

EINSTELLUNG DER POSITION DES EINTAUCHROHRS

Ziehen Sie am Griff ❶, um das Eintauchrohr zu entriegeln.

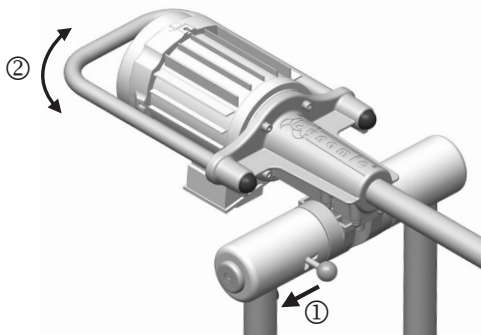

Richten Sie das Eintauchrohr auf die gewünschte Position ❷ aus und lassen Sie den Hebel los.

Ein Klickgeräusch signalisiert die Verriegelung.

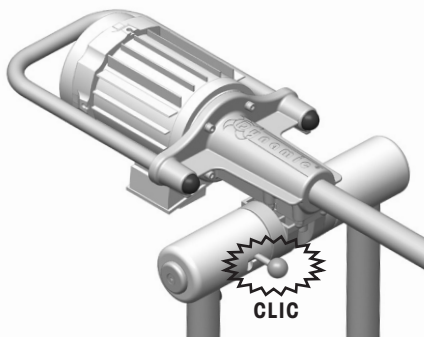

ERSTMALIGE INBETRIEBNAHME

Montieren Sie einen Stecker (nicht im Lieferumfang enthalten) am Netzkabel, der Ihrer vorhandenen Steckdose entspricht.

Überprüfen Sie beim Einschalten die Drehrichtung der Klinge. Wenn die Drehrichtung nicht korrekt ist, ziehen Sie den Stecker vom Netz ab und vertauschen Sie die beiden Drähte.

Es gibt zwei Möglichkeiten, die Drehrichtung des Motors zu steuern:

- Das Messer muss sich in die entgegengesetzte Richtung zu dem auf dem Zubehör angegebenen Pfeil drehen (Abb. 1).
- Die Motorturbine muss sich in Pfeilrichtung drehen (Abb 2).



Abb. 1 / Kontrolle der Drehrichtung anhand des Turboblendenaufsatzes.



Abb. 2 / Kontrolle der Drehrichtung anhand der Motorturbine.

Ihr neuer GIGAMIX XS ist nun einsatzbereit.

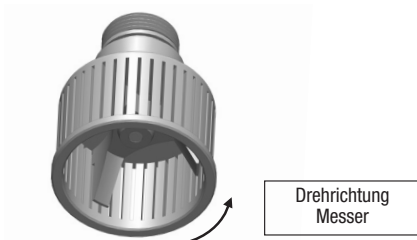
STEUEREINHEIT

Drücken Sie die Starttaste ❶, um die Maschine zu starten.

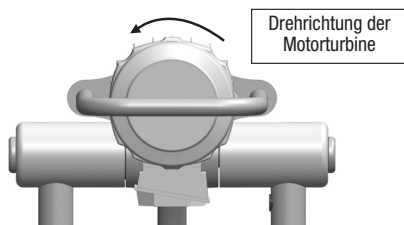
Drücken Sie die Stoptaste ❷, um die Maschine anzuhalten.

Drücken Sie die Not-Aus-Taste ❸, wenn es die Situation erfordert.

Ne pas oublier de réarmer le bouton en tournant le capuchon rouge dans le sens de la flèche indiquée dessus (fig. n°4).



Abb. 3 / Steuereinheit.



Abb. 4 / Zurücksetzen der Not-Aus Taste.

DEMONTAGE DES TURBOBLENDERS (TB004)

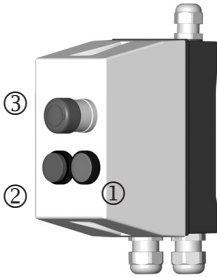
Sobald der Stecker abgezogen ist, schrauben Sie das Zubehör mit dem Hakenschlüssel von links nach rechts ab.

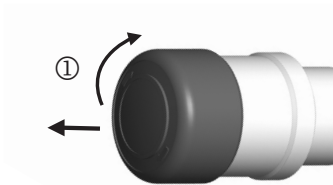

Abb. 5 / Hakenschlüssel (Artikel-Nr. : 9388)



DEMONTAGE DES TURBOBLENDERMESSERS (TB004)

Sichern Sie das Messer, im Kopf des Mixerzubehörs, mit dem dafür vorgesehenen Arretierungswerkzeug ①.

Positionieren Sie den Schlüssel, wie bei Abb. ②.

Schrauben Sie das Messer des Turboblendlers wie bei Abb. ③ ab.

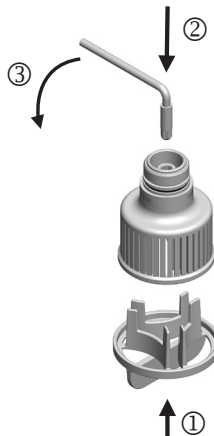

BEDIENUNGS- UND WARTUNGSANLEITUNG – GIGAMIX XS



Treffen Sie
Vorsichtsmaßnahmen,
wenn Sie das Mixerzubehör
(TB004) zerlegen. Das
Messer hat scharfe
Klingen, es besteht
Verletzungsgefahr.

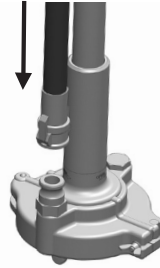

MONTAGE DER ABSAUGPUMPE (TB030)

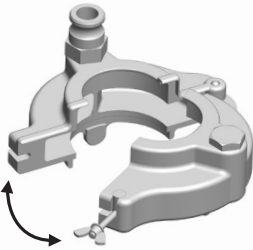

Öffnen Sie die Pumpvorrichtung.

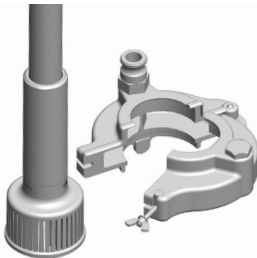

Umschließen Sie den Kopf des Turboblender
(TB004) mit der Pumpvorrichtung.

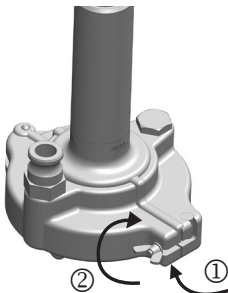

Verriegeln Sie die Pumpe.

Schließen Sie den Schlauch an die dafür
vorgesehene Vorrichtung an.

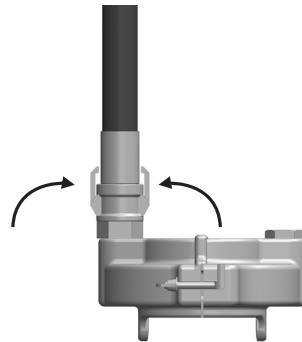

Heben Sie die Laschen am Rohr an, um es zu
verriegeln.

Zur Demontage, gehen Sie in umgekehrter
Reihenfolge vor.

MONTAGE DER PISTOLE (TB040)

Setzen Sie die Pistole in die Buchse des Schlauchs
ein.

Heben Sie die Laschen am Schlauch an, um die
Pistole zu verriegeln (Abb. 7).

BEDIENUNGS- UND WARTUNGSANLEITUNG – GIGAMIX XS



Abb. 7 / Montage der Pistole (TB030).



**Sollten Sie Pistole
mit heißen Produkten
verwenden, schützen
Sie Ihre Hände durch
geeignete Handschuhe.
Die Pistole nimmt die
Temperatur der Masse an.**

BEDIENUNGS- UND WARTUNGSANLEITUNG – GIGAMIX XS

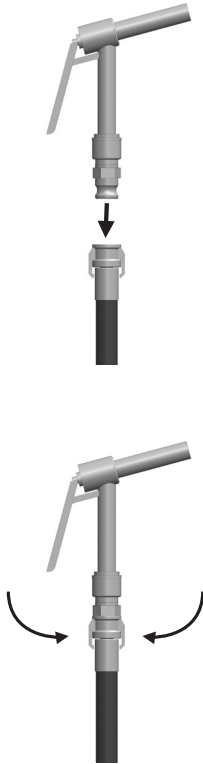
WARTUNG

REINIGUNG

1. Trennen Sie den GIGAMIX XS vom Stromnetz.
2. Spülen Sie das Zubehör und das Eintauchrohr mit einer Handbrause ab (verwenden Sie keine aggressiven Reinigungsmittel).
3. Reinigen Sie niemals den Motorblock und das Steuergerät unter fließendem Wasser.
4. Das Gerät sollte mit einem leicht feuchten Schwamm oder Tuch gereinigt werden.

ACHTUNG



Reinigen Sie den **TURBOBLENDER (TB004)** niemals ohne die mitgelieferte Schutzkappe.

Abb. 8 / TURBOBLENDER (Art-Nr. TB004) mit Schutzkappe.



Seien Sie beim Reinigen des Zubehörs vorsichtig, es besteht Verletzungsgefahr.

Lassen Sie das Zubehör nicht einweichen.

NSTANDHALTUNG

BEI JEDEN GEBRAUCH

Überprüfen Sie den Zustand des Netzkabels, bei Beschädigung das Gerät nicht in Betrieb nehmen.

Reinigen Sie das Zubehör und prüfen Sie, ob keine

Rückstände vorhanden sind.

Zur Reinigung der Pumpe (Art-Nr. TB030) spülen Sie den Schlauch gut aus.

Überprüfen Sie den allgemeinen Zustand des Zubehörs, bevor Sie es an einem belüfteten und trockenen Ort aufbewahren.

ACHTUNG

Überprüfen Sie, ob sich keine Flüssigkeit im Anschlußstück (Abb. 1) des Zubehörs befindet.



Abb. 9 / Überprüfen Sie das Zubehör auf das Vorhandensein von Flüssigkeit.

Wenn Flüssigkeit vorhanden ist, ersetzen Sie den Dichtring (siehe die mit dem Zubehör gelieferten Demontageanweisungen oder im Ersatzteilkatalog unter www.dynamic-professional.de).

ALLE 150 BETRIEBSSTUNDEN ODER EINMAL IM MONAT

Überprüfen Sie den Zustand der Kupplung der Mixer-Zubehörwelle (Art-Nr. 9357).

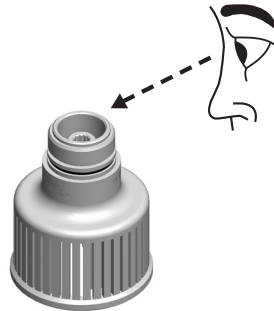
Überprüfen Sie den Zustand der Teile auf Dichtheit. (Dichtringe und O-Ringe Art-Nr. 0639 und 0665).

Überprüfen Sie den Messerverschleiß (Art-Nr 08999920) des TURBOBLENDERS (Art-Nr TB004).

ALLE 1500 BETRIEBSSTUNDEN ODER EINMAL JEDES JAHR

Überprüfen Sie den Zustand der Kugellager.

Ersetzen Sie gegebenenfalls wie folgt:

- Lösen Sie die Schraube.
- Entfernen Sie den Griff (Art-Nr 0867XS).
- Entfernen Sie den elastischen Ring (Art-Nr 079977) am Ende des Eintauchrohres.
- Zerlegen Sie den Motor (Art-Nr 0544), indem Sie alle Befestigungsschrauben (Art-Nr 9317) lösen.
- Demontieren Sie den Absaugschlauch.
- Tauschen Sie die Lager aus (Art-Nr 0647).
- Ersetzen Sie den Absaugschlauch (Art-Nr TB047).
- Bringen Sie den elastischen Ring wieder an (Art-Nr 079977).
- Bauen Sie den Motor wieder zusammen (Art-Nr 0544).
- Setzen Sie den Griff wieder zusammen (Art-Nr 0867XS).
- Setzen Sie die Schraube wieder ein und ziehen Sie diese fest.

Überprüfen Sie die ordnungsgemäße Funktion des Feststellmechanismus.

Überprüfen Sie die Funktion der Räder und der Bremse.

Überprüfen Sie die Funktion der Steuereinheit (Ein / Aus, Not-Aus, Neustart).

ELEKTRISCHE VERBINDUNG

Dieses Gerät kann dreiphasig mit Neutralleiter und mit Erdungsanschluss geliefert werden.

Die Installation muss dann durch einen dreiphasigen 4x16A 30mA Differenzschalter mit Neutralleiter geschützt werden.

Dieses Gerät kann einphasig mit Erdungsanschluss geliefert werden.

Die Installation muss dann durch einen einphasigen Differenzschalter N + 16A geschützt werden.

Überprüfen Sie die Übereinstimmung zwischen der Netzspannung und dem auf dem Typenschild des Geräts angegebenen Wert.

KONFORMITÄTSERKLÄRUNG - KUNDENDIENST – GARANTIE

Hiermit bescheinigen wir, dass das Gerät GIGAMIX XS den grundlegenden Anforderungen der Norm EN 12853 entspricht.

KUNDENDIENST UND GARANTIE

Im Falle einer Funktionsstörung Ihres GIGAMIX XS, wenden Sie sich an Ihren Fachhändler oder senden Sie das Gerät solide verpackt und frachtfrei an die folgende Adresse:

DYNAMIC PROFESSIONAL GROUPE NADIA GMBH

Robert Koch Straße 7 – 77694 Kehl – Auenheim

Tel. : +49 (0)7851 / 886 45-0

Fax: +49 (0)07851 / 886 45-32

E-mail : info@dynamic-professional.de

Auf unsere Geräte erhalten Sie, ab Kaufdatum, ein Jahr Garantie.

Wir gewähren diese Garantie auf alle elektrischen und mechanischen Teile.

Davon ausgenommen, sind defekte Teile durch mutwillige Beschädigung, Bruchschäden z.B. durch Fall oder Überanspruchung der Geräte, sowie Verschleißteile.

Sollte das Gerät selbstständig, ohne Absprache geöffnet oder repariert werden, erlischt die Garantie.

Zur Wahrung der Garantie, muss der Garantienachweis mit Datum, Stempel und Unterschrift, vom Verkäufer ausgefüllt werden.

DREIPHASIGE STROMVERSORGUNG 230 V

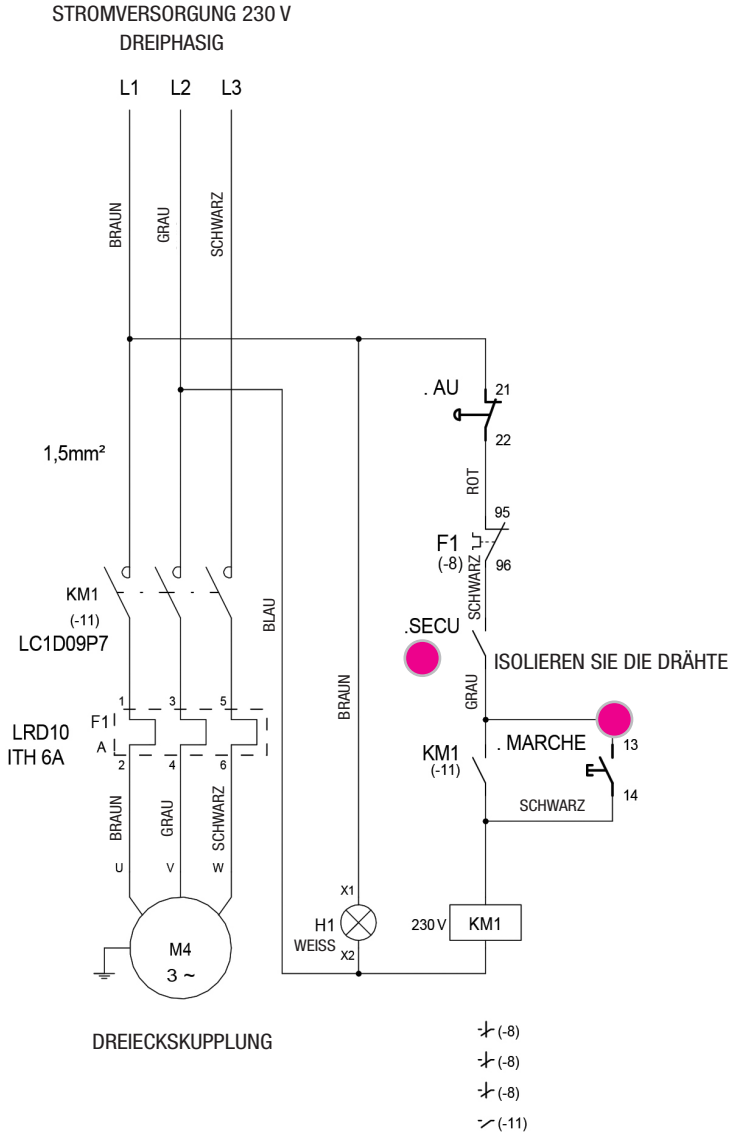

ELEKTRISCHES SCHEMA

EINPHASIGE STROMVERSORGUNG 230 V MIT NEUTRALLEITER

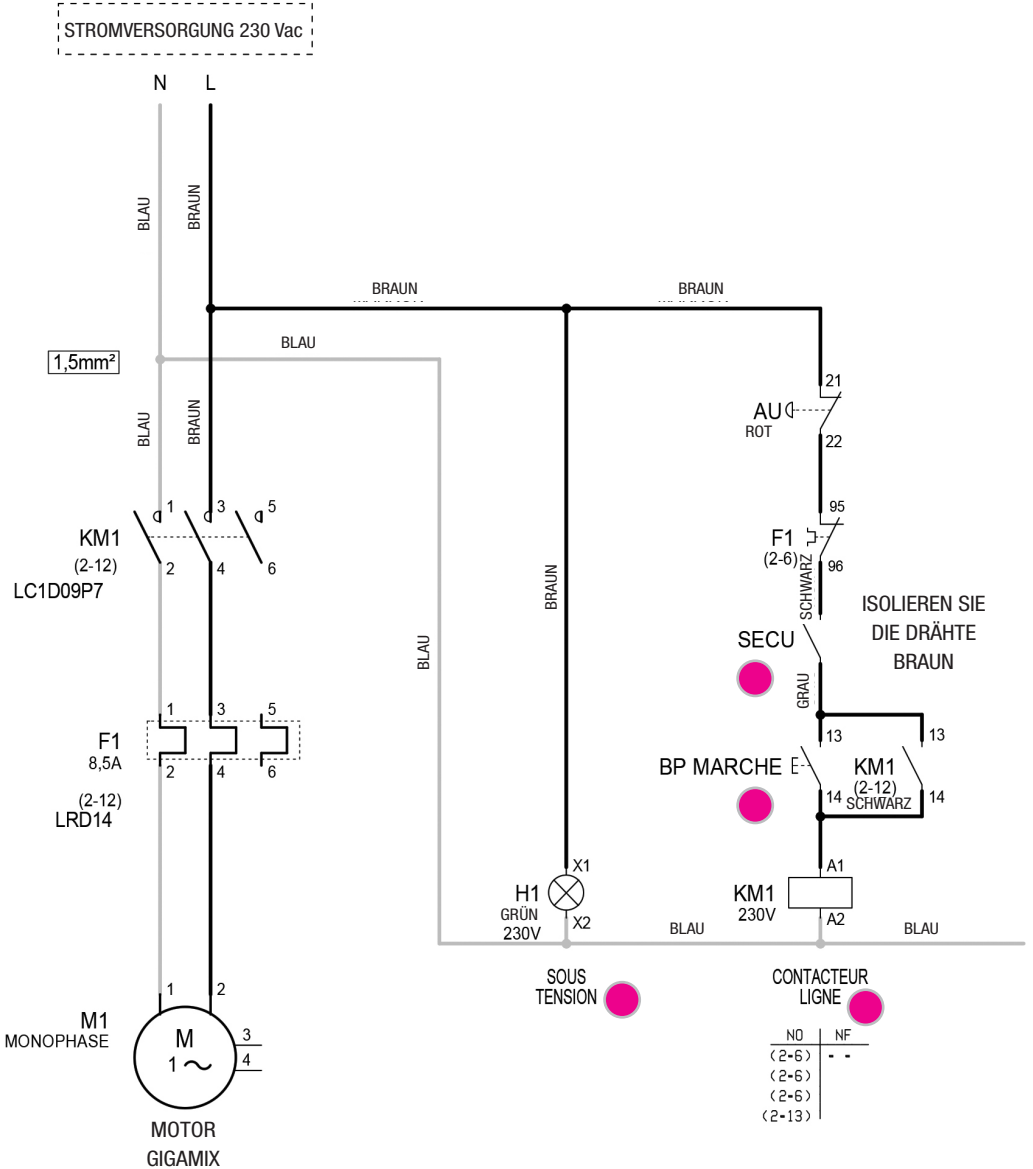

DREIPHASIGE STROMVERSORGUNG 400 V MIT NEUTRALLEITER

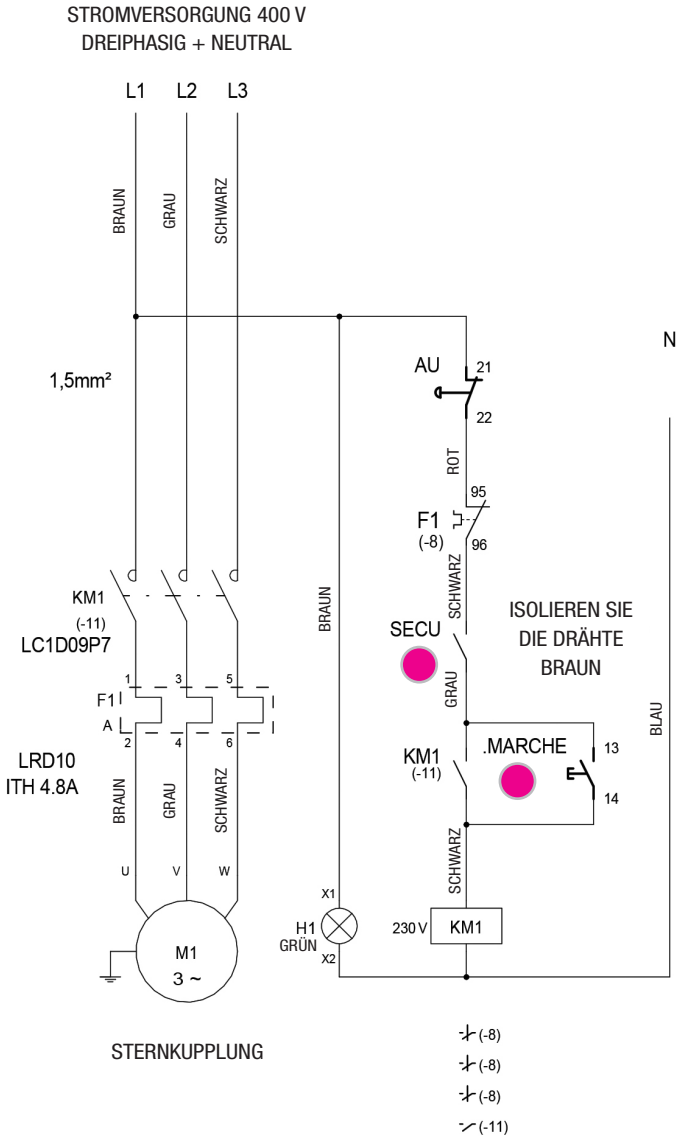

TB120 / TB120.2 - GIGAMIX XS

REF	BEZEICHNUNG
0669XS	RAD Ø250mm
0794	SCHRAUBE M 10 x 30
07998	ABDECKUNGEN 80X40 (PAAR)
089950XS	GESCHWEISSTES FAHRGESTELLT
089951XS	GESCHWEISSTER KORPUS
089953.V	SCHEIBE 50 X 12 X 5 EDELSTAHL GIGAMIX
9320	MOTORBLOCK 430V DREIPHASIG + NEUTRAL
9320.1	MOTORBLOCK 230V EINPHASIG
9321	FAHRGESTELL KOMPLETT 420V DREIPHASIG + NEUTRAL
9321.1	FAHRGESTELL KOMPLETT 230V EINPHASIG
932101	RADSATZ
932102	RADSATZ MIT BREMSE
932104	STUEWERKASTEN 420V DREIPHASIG + NEUTRAL
932104.1	STUEWERKASTEN 230V EINPHASIG
9375	SET BEFESTIGUNGSSCHRAUBEN
TB004	TURBOBLENDER GIGAMIX

EXPOLOSIONSZEICHNUNGEN & ARTIKELLISTE

9320-9320.1

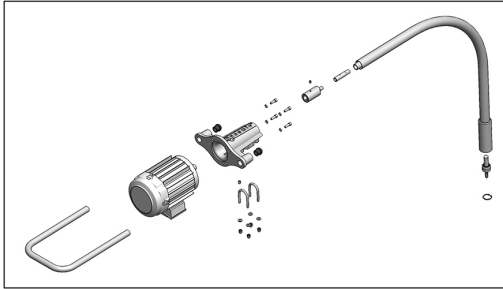

TB004



9375

9321-9321.1

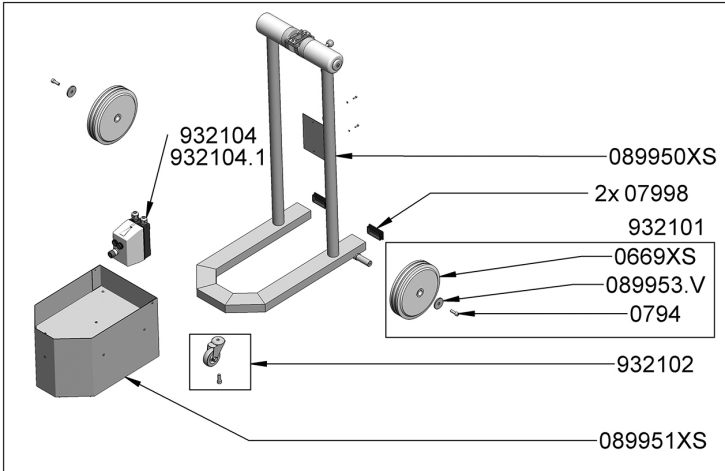

932104
932104.1

089950XS

2x 07998

932101

0669XS

089953.V

0794

932102

089951XS

9320-9320.1 - MOTORBLOCK

REF	BEZEICHNUNG
0544	MOTOR 1.5 KW 400V DREIPHASIG
0544.1	MOTOR 1.5 KW 230V EINPHASIG
0647	LAGER D15
079977	ELASTISCHER RING
0867XS	GRIF
08999949	FOURREAU MOTEUR
08999951	MANCHON MOTEUR
119941	STECKER
9376	MONTAGEKIT EINTAUCHROHR
9377	MONTAGEKIT MOTOR

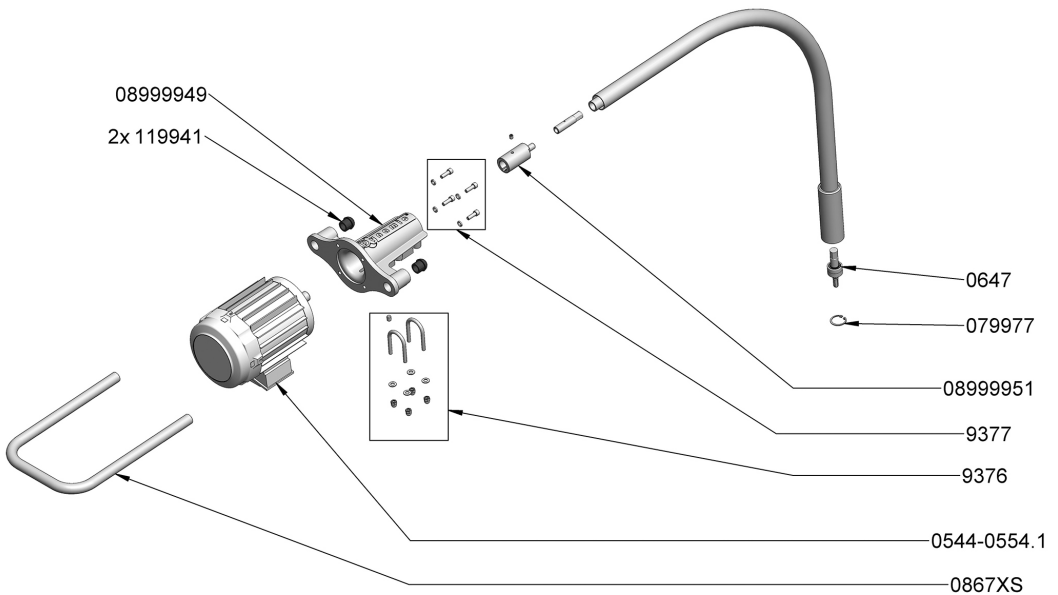

932104-932104.1 - STEUER-EINHEIT

REF	BEZEICHNUNG
939003	KABELVERSCHRAUBUNG PG16
939004	NUSS KABELVERSCHRAUBUNG PG 16
939005	KABELVERSCHRAUBUNG PG11
939006	NUSS KABELVERSCHRAUBUNG PG 11
9394	STOP-TASTE
9395	NOT-AUS-TASTE
9396	SPANNUNGSANZEIGE
9397	START-TASTE

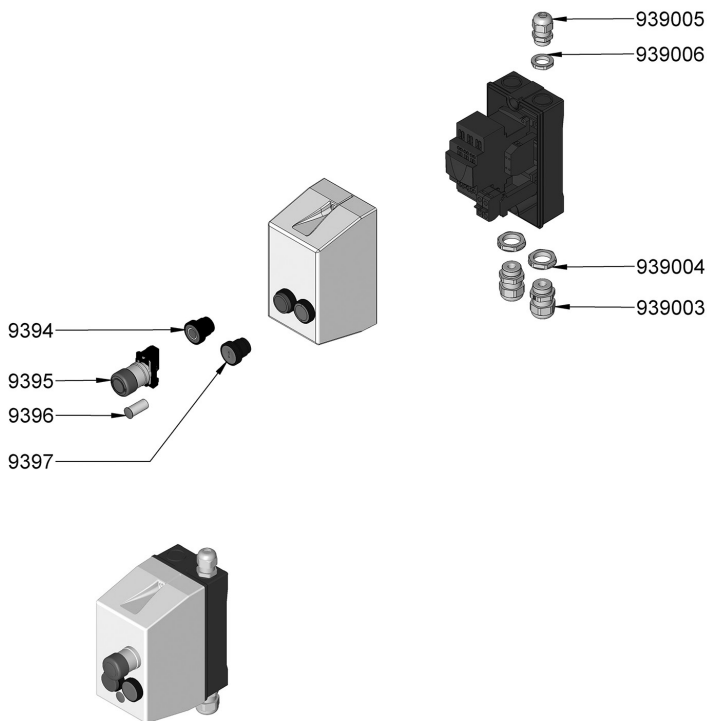

EXPOLOSIONSZEICHNUNGEN & ARTIKELLISTE

TB004 - TURBO-BLENDER

REF	BEZEICHUNG
0639	O-RING 42 X 2.5
0649	LAGER
0665	DICHTUNG
0790	DICHTUNG CLIP
079977	ELASTISCHER DICHTRING
08999920	MESSER
08999921	GLOCKE TURBOBLENDER GIGAMIX
1485	DEMONTAGEKIT TURBOBLENDER
9302	ABDECKUNG
9348	DICHTUNGSKIT
9357	KIT MESSERHALTER + LAGER + KUPPLUNG + DICHTUNG

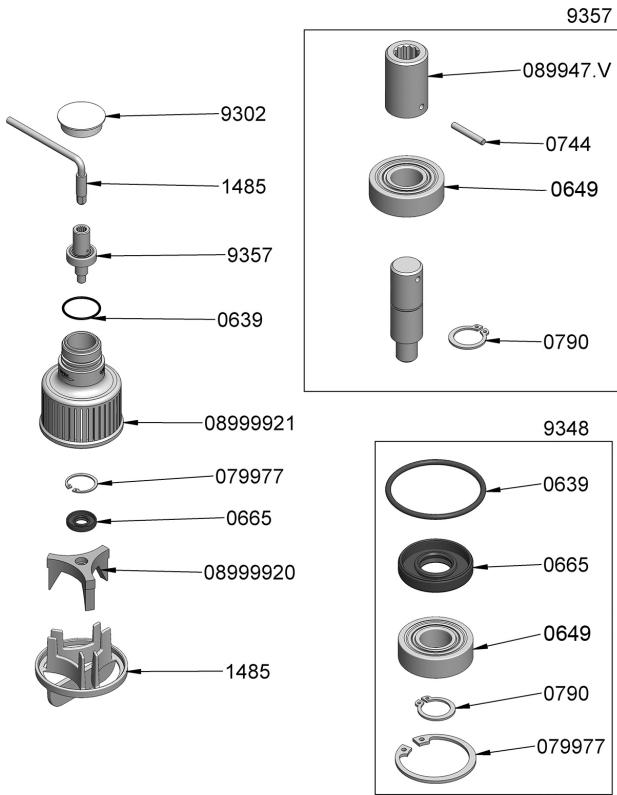

TB030 - KESSELABSAUGUNG

REF	BEZEICHNUNG
08999930	RECHTER PUMPENSATTEL
08999931	LINKER PUMPENSATTEL
08999932	STECKER MÄNNLICH 3/4 EDELSTAHL
08999933	REDUZIERUNG WEIBLICH EDELSTAHL
08999935	PUMPENSCHARNIER
08999936	VERBINDUNG MÄNNLICH 3/4
08999941	GRIFFSTÜCK PISTOLE
9347	PUMPENVERRIEGELUNG + SCHEIBE + MUTTER
TB040	PISTOLE GIGAMIX
TB047	SCHLAUCH MIT 2 CRIMP-ANSCHLÜSSEN 2,5 M
9347	PUMPENRIEGEL + SCHEIBE + FLÜGELMUTTER
TB040	PISTOLE GIGAMIX
TB045	ROHR DN19
TB047	SCHLAUCH MIT 2 NOCKENKUPPLUNGEN (2.5M)

TB030

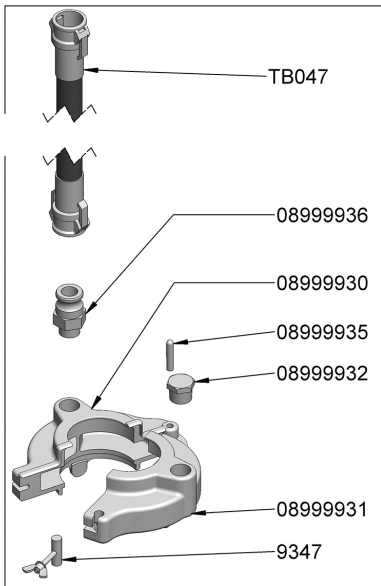

TB040

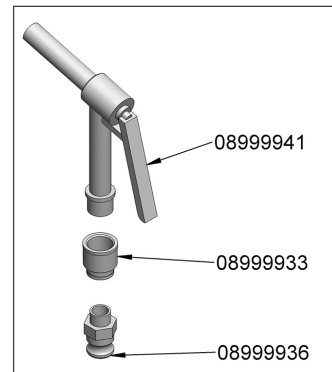

GARANTIENACHWEIS

- Hotel, Gaststätten
- Restaurant
- Cafe
- Konditorei
- Eiscafe
- Krankenhaus
- Sonstige

• Name

.....

• Adresse

.....

• Stadt

.....

• Postleitzahl

.....

• Telefon

.....

DYNAMIC FRANCE S.A.S.

S.A.S. au capital de 216.780 Euros - RCS 416 450 435 - La Roche-sur-Yon

518 rue Léo Baekeland – B.P.57

85290 Mortagne-sur-Sèvre Cedex - FRANCE

Tél. +33 (0)2 51 63 02 72

E-mail : contact@dynamicmixers.com

www.dynamicmixers.com

Stempel des Verkäufers

