



HAKKER / GROENTESNIJDERS



GROENTESNIJDERS

OMSCHRIJVING.....	4
TECHNISCHE KENMERKEN	5

HAKKER

OMSCHRIJVING.....	6
TECHNISCHE KENMERKEN	7

GEBRUIKEN	8
------------------------	---

WERKEN MET DE GROENTENSIJDER	9 - 17
---	--------

WERKEN MET DE HAKKER	18 - 36
-----------------------------------	---------

SCHOONMAAK	36
-------------------------	----

ONDERHOUD	36
------------------------	----

ELEKTRISCHE AANSLUITING	37
--------------------------------------	----

ELEKTRISCH SCHEMA	37
--------------------------------	----

CERTIFICAAT VAN OVEREENSTEMMING - DIENST NA VERKOOP - GARANTIE	37
---	----

GEDEMONTEERD AANZICHT - NOMENCLATUUR	38 - 45
---	---------

GARANTIE	48
-----------------------	----

OMSCHRIJVING - GROENTESNIJDERS

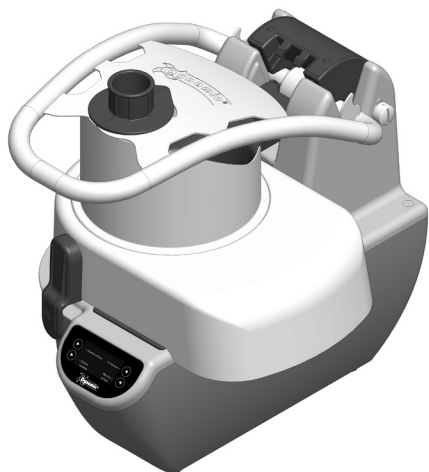

- A** Drukker
- B** Handgreep
- C** Deksel
- D** Accessoire (snijschijf, raspschijf, snipperschijf, enz.)
- E** Uitwerper
- F** Bak
- G** Vergrendeling
- H** Motorblock
- I** Bedieningspaneel

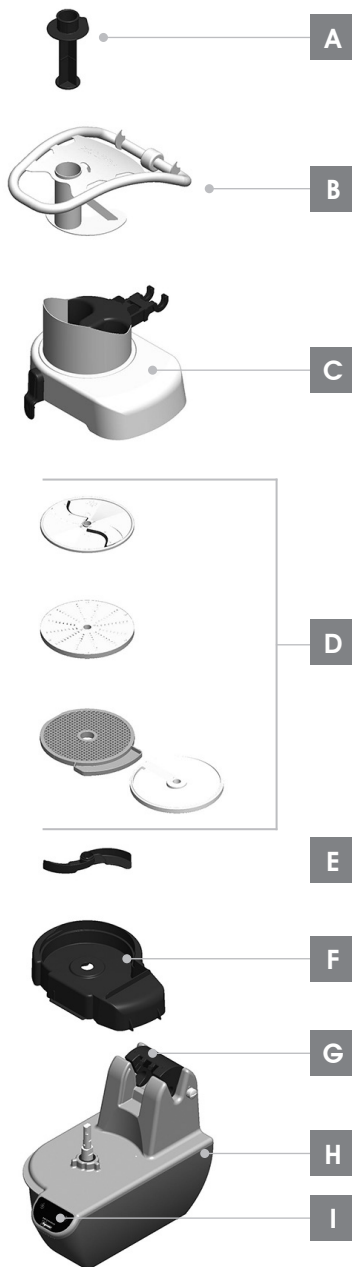

TECHNISCHE KENMERKEN - GROENTESNIJDERS

SPANNING	220/240 V - 1Ph - 50-60Hz
VERMOGEN	1100W
SNELHEID	
• 1 snelheid :	320 rpm
• 2 snelheden :	320 en 640 rpm
• Variabele snelheid :	320 / 720 rpm
AFMETINGEN	
• Schijfdiameter	225mm
GEWICHT	
• Toestel (zonder schijf)	27kg
• Motorblok	21kg
• Handgreep	2.8kg
• Deksel	2.5kg
• Bak	0.6kg
• Hakschijf	0.6kg
• Raspschijf	0.4kg
• Snipperschijf	0.7kg
• Set voor frietjes (schijf en rooster)	1.4kg
• Set voor macédoine (schijf en rooster)	1.4kg
GELUIDSNIVEAU	60 dB

OMSCHRIJVING - HAKKER



- A** Deksel
- B** Schraper
- C** Mes
- D** Kom in rvs
- E** Vergrendeling
- F** Motorblock
- G** Bedieningspaneel

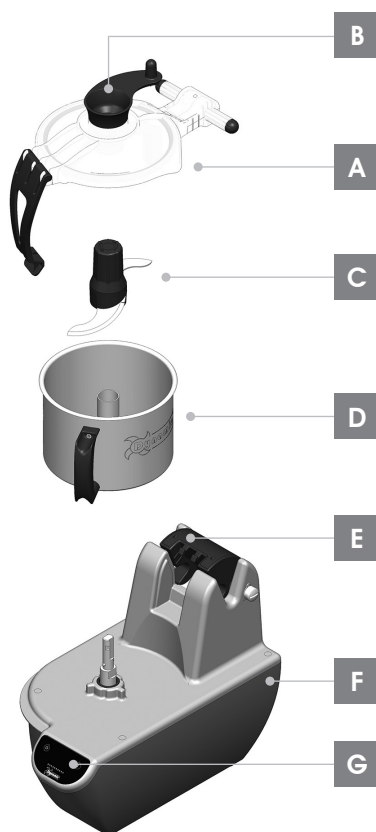

TECHNISCHE KENMERKEN - HAKKER

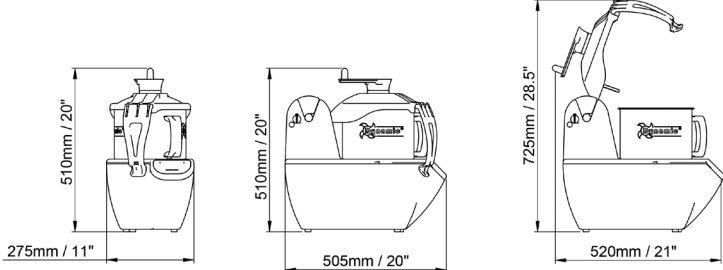
SPANNING	220/240 V - 1Ph - 50-60Hz
VERMOGEN	1100W
SNELHEID	
• 1 snelheid :	1500 rpm
• 2 snelheden :	1500 en 3000 rpm
• Variabele snelheid :	350 / 3500 rpm
• Reverse :	80 / 350 rpm
• Pulse :	Verkrijgbaar afhankelijk van het model
AFMETINGEN	
 <p>Technical drawings showing dimensions of the food processor:</p> <ul style="list-style-type: none"> Front view: Height 510mm / 20", Width 275mm / 11" Side view: Height 510mm / 20", Depth 505mm / 20" Side view with lid: Height 725mm / 28.5", Depth 520mm / 21" 	
GEWICHT	
• Toestel (zonder kom en deksel) :	27kg
• Motorblock :	21kg
• Kom in rvs (met deksel) :	2.8kg
• Mes :	0.260 kg
INHOUD VAN DE KOM	
• Nominaal vermogen :	5.4 litres
• Nuttige capaciteit :	4.3 litres
GELUIDSNIVEAU	60 dB

OPGELET

Lees de hele handleiding voor u het toestel voor de eerste keer gebruikt.

Haal de stekker uit het stopcontact voordat u het schoonmaakt.

Dit apparaat mag niet worden gereinigd met een waterstraal of stoomreiniger.

Dit apparaat kan worden gebruikt door kinderen van 8 jaar en door mensen met beperkte lichamelijke, zintuiglijke of verstandelijke vermogens of gebrek aan ervaring of kennis, indien ze onder toezicht staan of instructies met betrekking tot het veilig gebruik van het apparaat hebben ontvangen en de risico's die dit inhoudt hebben begrepen. Kinderen mogen niet met het toestel spelen. Kinderen mogen het toestel niet reinigen of onderhouden zonder toezicht.

Kinderen mogen niet met het toestel spelen. Kinderen mogen het toestel niet reinigen of onderhouden zonder toezicht.



De schijven en roosters hebben scherpe randen. Wees voorzichtig als u het toestel gebruikt of schoonmaakt, er bestaat een risico op snijwonden.

Dit toestel is uitgerust met een bewegend mes, wees dus voorzichtig als u het toestel gebruikt of reinigt dat u zich niet snijdt.

Deze apparaten zijn bedoeld om te gebruiken in commerciële toepassingen, bijvoorbeeld in keukens van restaurants, kantines, ziekenhuizen en commerciële bedrijven zoals bakkerijen, slagerijen enz., maar niet voor de doorlopende productie van levensmiddelen.

DE GROENTESNIJDER GEBRUIKEN

Dit apparaat wordt gebruikt voor het malen, mengen, meer of minder fijn hakken, mengen en emulgeren van groenten, vlees of bereidingen.

DE HAKKER GEBRUIKEN

Dit apparaat wordt gebruikt voor het malen, mengen, meer of minder fijn hakken, mengen en emulgeren van groenten, vlees of bereidingen.

U kunt het toestel ook gebruiken kruimeldeeg, brooddeeg, enz. te maken.

Dit toestel wordt alleen gebruikt voor bereidingen: neem dan contact met ons op voor elk ander gebruik.

Het apparaat moet tijdens het gebruik altijd onder toezicht van de gebruiker staan. Afhankelijk van de voorbereidingen kan het apparaat onderhevig zijn aan trillingen waardoor het kan gaan bewegen op het werkoppervlak.

HET TOESTEL TRANSPORTEREN EN HANTEREN



Gezien het gewicht van het toestel en om elk risico van verwonding te voorkomen, dient u alle noodzakelijke en geschikte middelen te voorzien om het toestel vlot te kunnen hanteren en verplaatsen.

Het toestel moet op een vlakke, stabiele en stevige ondergrond worden geplaatst, die sterk genoeg is om het gewicht ervan te dragen, evenals de trillingen die door het gebruik ervan kunnen worden veroorzaakt.

Zorg ervoor dat ruimte waar het toestel wordt gebruikt, groot genoeg is om het optimaal te kunnen gebruiken.

WERKEN MET DE GROENTENSIJDER

Accessoires monteren

1. Plaats de bak ① op het motorblok ②.

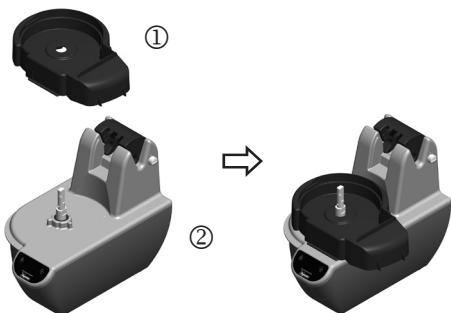

2. Plaats de uitwerper ③.

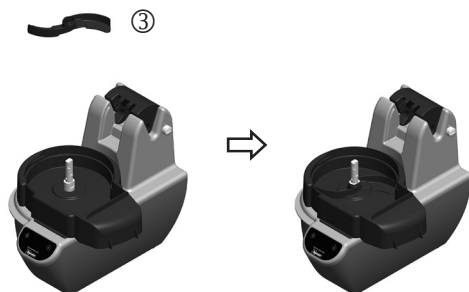

3. Kies het accessoire (snijschijf, raspschijf, enz.) dat het best geschikt is voor de gewenste resultaten en controleer de algemene staat ervan (vervorming, oxidatie, scherpte van het mes, enz.)



De schijven en roosters hebben scherpe randen. Wees voorzichtig als u het toestel gebruikt, er bestaat een risico op snijdwonden.

4. Monteer het accessoire ④ op het toestel.

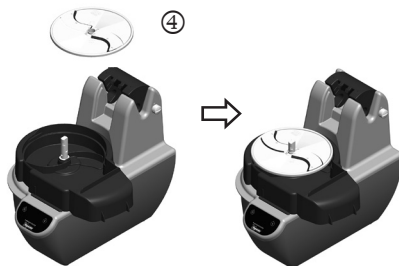

Om de snij- en snipperschijven te gebruiken, schuift u deze eerst over de uitgaande as van de motor en draai ze vervolgens in de tegenovergestelde richting van de pijl op de schijf tot ze stoppen.

De raspschijven schuift u gewoon over de as tot aan de aanslag.



De schijven hebben scherpe randen. Wees voorzichtig als u het toestel gebruikt, er bestaat een risico op snijdwonden.

Bij de sets voor frietjes en blokjes (macédoine) plaatst u eerst het rooster ⑤ en dan de snijschijf ⑥.

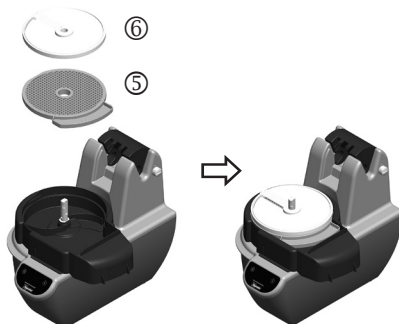

De schijven en roosters hebben scherpe randen. Wees voorzichtig als u het toestel gebruikt, er bestaat een risico op snijdwonden.

WERKEN MET DE GROENTENSIJDER

5. Trek aan de sluiting van de grendel en klap de grendel naar achteren.

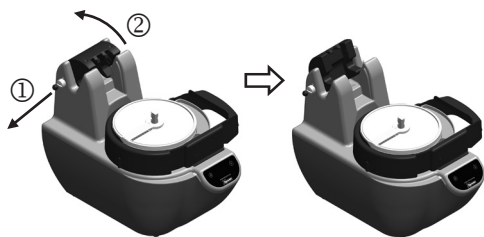

8. Draai het vergrendeling om.

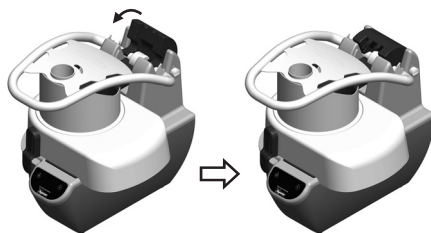

6. Doe het deksel erop ⑦.

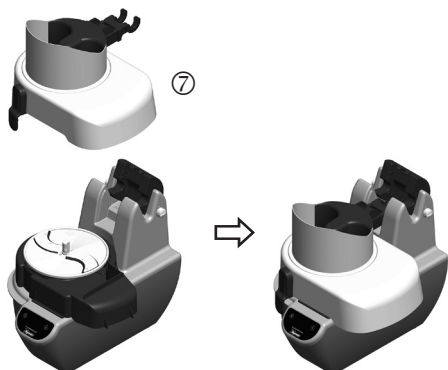

7. Plaats de handgreep ⑧.

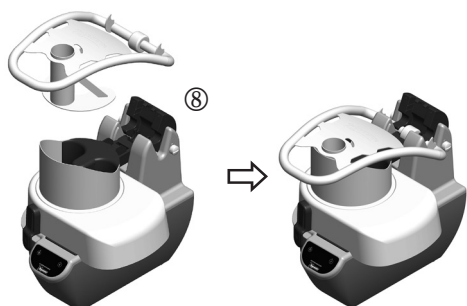

De accessoires verwijderen

DE HANDGREEP EN HET DEKSEL VERWIJDEREN

1. Trek aan de sluiting van de grendel ① en klap de grendel naar achteren ②.

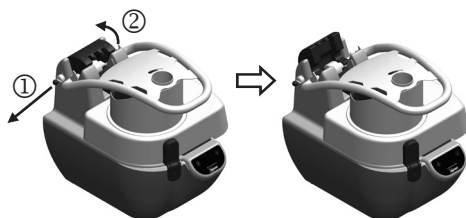

2. Trek de handgreep verticaal om die los te maken.

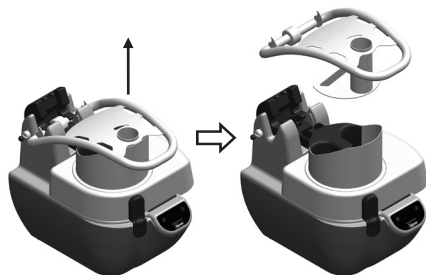

WERKEN MET DE GROENTENSIJDER

3. Trek aan de sluiting ① om het deksel te ontgrendelen en trek eraan ②.

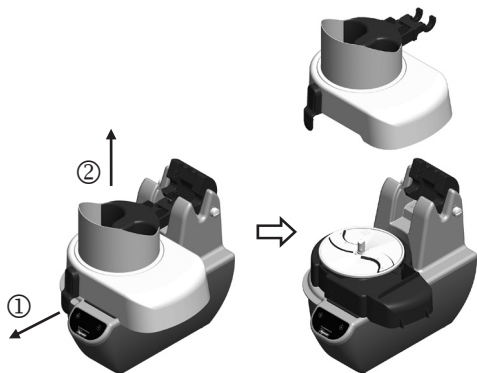

EEN ACCESSOIRE VERVANGEN

1. Til de handgreep op tot aan de aanslag en het deksel tot aan de clip om toegang te krijgen tot het snijgedeelte.

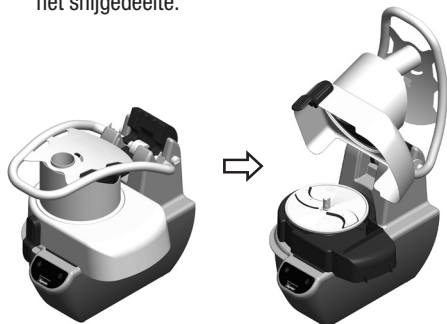

2. Verwijder de snij- of snipperschijf door hem in de richting van de pijl die op de schijf is aangegeven, te draaien ① en hem eruit te trekken ②.

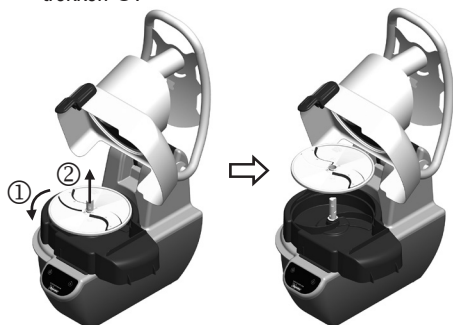

De schijven hebben scherpe randen. Wees voorzichtig als u het toestel gebruikt, er bestaat een risico op snijdwonden.

3. Verwijder de sets voor frietjes of macédoine door eerst de snijschijf ① en vervolgens het rooster te verwijderen ②.

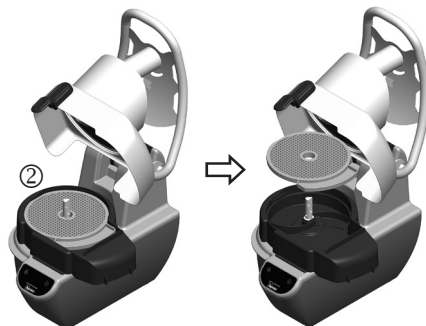
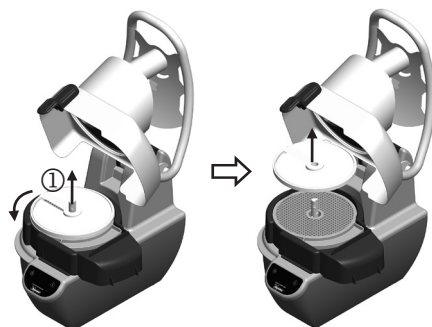

De schijven en roosters hebben scherpe randen. Wees voorzichtig als u het toestel gebruikt, er bestaat een risico op snijdwonden.

4. Om een nieuw accessoire te monteren, volgt u de vorige stappen, maar in de omgekeerde richting.

WERKEN MET DE GROENTENSIJDER

Keuze van de bedrijfsmodus

1. **Brancher** Steek de stekker in het stopcontact.
2. **Plaats** alle accessoires (kom, deksel, enz.). Zie hoofdstuk "Accessoires monteren".



De schijven en roosters hebben scherpe randen. Wees voorzichtig als u het toestel gebruikt, er bestaat een risico op snijwonden.

Het beginscherm verschijnt.

SINGLE SPEED	2 SPEEDS
ADJUSTABLE SPEED	

Er kunnen waarschuwingen verschijnen als het deksel of de handgreep niet goed geplaatst is.

Volg de instructies op het scherm.

3. **Voeg** het voedsel toe via de ronde opening of via de boonvormige trechter op het deksel.

Cilindervormige trechter



Fig. 1 / Voedsel toevoegen via de cilindervormige trechter.

Boonvormige trechter van het deksel

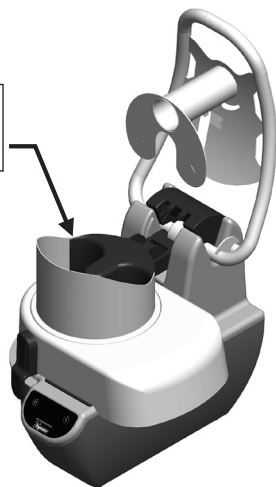

Fig. 2 / Voedsel toevoegen via de boonvormige trechter van het deksel.

Als het deksel niet goed is geplaatst - vooral ter hoogte van de vergrendeling - en de handgreep niet voldoende is neergelaten, verschijnt er een waarschuwingsbericht op het scherm.

Verminder indien nodig de hoeveelheid voedsel in de boonvormige trechter, zodat de handgreep kan worden gedetecteerd.

Werken in de modus met 1 snelheid

1. **Druk** op de toets tegenover "SINGLE SPEED" om de modus met 1 snelheid te selecteren.



SINGLE SPEED	2 SPEEDS
ADJUSTABLE SPEED	

ON	PULSE
SINGLE SPEED 320 TR/MN	
RETURN	

WERKEN MET DE GROENTENSIJDER

2. Druk op de toets tegenover "ON" om het toestel in te schakelen.

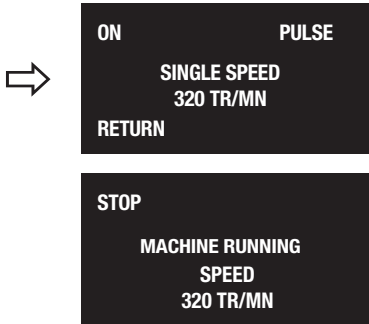

De snelheid is in deze bedrijfsmodus is voorgeprogrammeerd en kan niet worden gewijzigd.

Raadpleeg het hoofdstuk "Werking in variabele snelheidsmodus" om andere draaisnelheden met het toestel te gebruiken.

3. Voor voedsel dat via de ronde trechter in de handgreep wordt toegevoegd, gebruikt u de drukker om het naar het snijgedeelte toe te drukken.

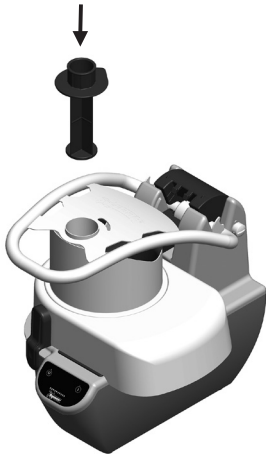

Niet forceren om voedsel door te duwen.

Gebruik uitsluitend de drukker om het voedsel door te duwen.

Duw het voedsel niet met uw handen of andere voorwerpen. U loopt anders het risico op letsel en beschadiging van het toestel.

Het toestel maakt geen lawaai als er geen voedsel in is, wees dus voorzichtig als u voedsel toevoegt. De kans bestaat dat er voedsel wordt gemorst.

4. Indien de bonenvormige trechter in het deksel opnieuw moet worden geladen, moet de handgreep omhoog worden gebracht. Zodra het deksel een bepaalde hoek bereikt, stopt het toestel en verschijnt er een waarschuwingsbericht op het scherm.

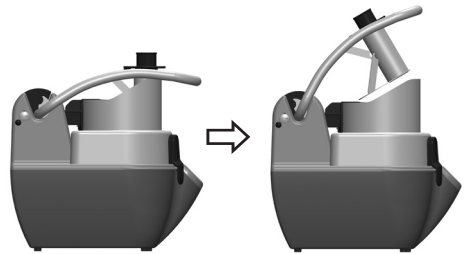

Het toestel opnieuw opstarten

De machine stoppen

Het toestel schakelt automatisch weer in zodra de handgreep voldoende is neergelaten.

Als de handgreep niet voldoende is neergelaten, verschijnt er een waarschuwingsbericht op het scherm. Verminder indien nodig de hoeveelheid voedsel in de boonvormige trechter, zodat de handgreep kan worden gedetecteerd.

5. Om de schijf te verwisselen (zie hoofdstuk "De schijf verwisselen") moet u het deksel optillen, waardoor het toestel stopt.

WERKEN MET DE GROENTENSIJDER

De machine stoppen



2. Kies de snelheid door op een van de toetsen tegenover "SPEED 1" of "SPEED 2" te drukken.

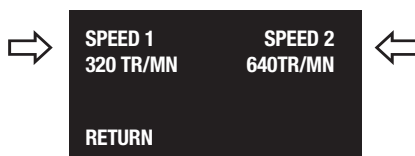

Beide snelheden in deze bedrijfsmodus zijn voorgeprogrammeerd.

Raadpleeg het hoofdstuk "Werking in variabele snelheidsmodus" om andere draaisnelheden te gebruiken.

Als het deksel eenmaal is neergelaten, kan alleen opnieuw worden opgestart door nogmaals op de toets tegenover "ON" te drukken.

3. Druk op de toets tegenover "ON" om het toestel in te schakelen.

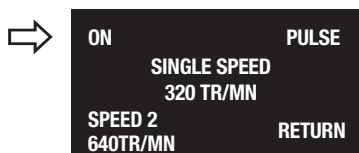
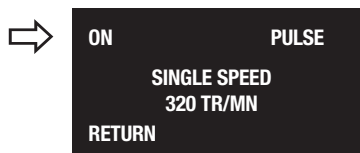

6. Het toestel wordt uitgeschakeld door op de "STOP"-toets te drukken.

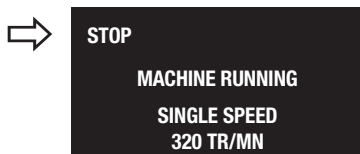

4. Voeg het voedsel toe via de ronde opening op de handgreep (fig. n°1) of via de boonvormige trechter op het deksel (fig. n°2).

Werken in de modus met 2 snelheden

1. Druk op de toets voor "2 SPEEDS" om de modus met 2 snelheden te selecteren.

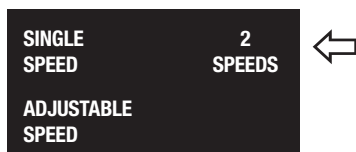

Als het deksel niet goed is geplaatst - vooral ter hoogte van de vergrendeling - en de handgreep niet voldoende is neergelaten, verschijnt er een waarschuwingsbericht op het scherm.

Verminder indien nodig de hoeveelheid voedsel in de boonvormige trechter, zodat de handgreep kan worden gedetecteerd.

WERKEN MET DE GROENTENSIJDER

5. Druk op toets "2" tegenover "SPEED 2" om snelheid 2 te selecteren.

Druk op toets "1" tegenover "SPEED 1" om terug te keren naar snelheid 1.

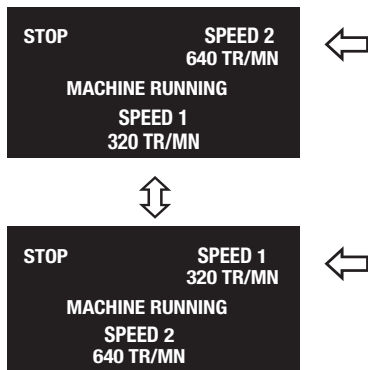

6. Voor voedsel dat via de ronde trechter in de handgreep wordt toegevoegd, gebruikt u de drukker om het naar het snijgedeelte toe te drukken.



Niet forceren om voedsel door te duwen. Gebruik uitsluitend de drukker om het voedsel door te duwen. Duw het voedsel niet met uw handen of andere voorwerpen. U loopt anders het risico op letsel en beschadiging van het toestel. Het toestel maakt geen lawaai als er geen voedsel in is, wees dus voorzichtig als u voedsel toevoegt. De kans bestaat dat er voedsel wordt gemorst.

7. Indien de bonenvormige trechter in het deksel opnieuw moet worden geladen, moet de handgreep omhoog worden gebracht. Zodra het deksel een bepaalde hoek bereikt, stopt het toestel en verschijnt er een waarschuwingsbericht op het scherm.

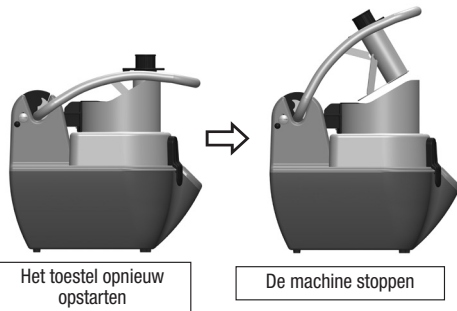

Terwijl de handgreep omhoog is, kunt u op elk moment van snelheid 1 naar snelheid 2 overschakelen door op knop "2" te drukken, en vice versa.

Het toestel wordt weer ingeschakeld als u op de toets tegenover "ON" drukt.

8. Om de schijf te verwisselen (zie hoofdstuk "De schijf verwisselen") moet u het deksel optillen, waardoor het toestel stopt.

Als het deksel en de handgreep eenmaal zijn neergelaten, kan opnieuw worden opgestart door nogmaals op de toets tegenover "ON" te drukken.



9. Het toestel wordt uitgeschakeld door op de "STOP"-toets te drukken.

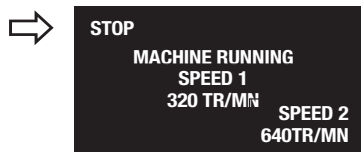

WERKEN MET DE GROENTENSIJDER

Werken in de modus met variabele snelheid

1. Druk op de toets tegenover "SPEED VARIABLE" om de modus met variabele snelheid te selecteren.



2. Druk op de toets tegenover "ON" om het toestel in te schakelen.

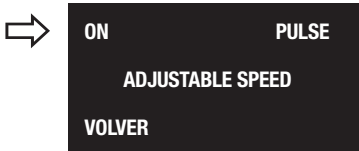

3. Druk op de toetsen tegenover "-" en "+" om de snelheid op de gewenste waarde in te stellen (van 320 tot 720 tpm).

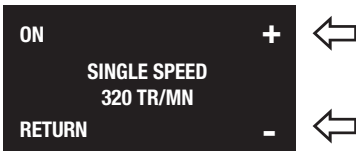

De snelheid is standaard ingesteld op de minimumwaarde (320 tpm) bij het inschakelen.

4. Druk op de toets tegenover "ON" om het toestel in te schakelen.

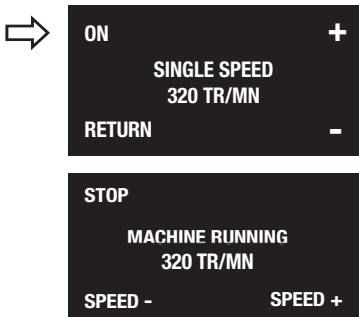

Het is op elk moment mogelijk de draaisnelheid aan te passen door de toetsen tegenover "-" en "+" in te drukken tot de gewenste waarde is bereikt.

5. Voeg het voedsel toe via de ronde opening op de handgreep of via de boonvormige trechter op het deksel.

Als het deksel niet goed is geplaatst - vooral ter hoogte van de vergrendeling - en de handgreep niet voldoende is neergelaten, verschijnt er een waarschuwingsbericht op het scherm.

Verminder indien nodig de hoeveelheid voedsel in de boonvormige trechter, zodat de handgreep kan worden gedetecteerd.

6. Voor voedsel dat via de ronde trechter in de handgreep wordt toegevoegd, gebruikt u de drukker om het naar het snijgedeelte toe te drukken.

Niet forceren om voedsel door te duwen. Gebruik uitsluitend de drukker om het voedsel door te duwen.

Duw het voedsel niet met uw handen of andere voorwerpen. U loopt anders het risico op letsel en beschadiging van het toestel.

Het toestel maakt geen lawaai als er geen voedsel in is, wees dus voorzichtig als u voedsel toevoegt. De kans bestaat dat er voedsel wordt gemorst.



WERKEN MET DE GROENTENSIJDER

7. Indien de bonenvormige trechter in het deksel opnieuw moet worden geladen, moet de handgreep omhoog worden gebracht.

Het is op elk moment mogelijk de snelheid aan te passen door de toetsen tegenover "VIT-" en "VIT+" in te drukken tot de gewenste waarde is bereikt.

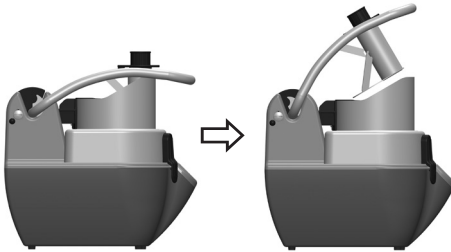

Het toestel opnieuw opstarten

De machine stoppen

Als de handgreep omhoog staat, kunt u de draaisnelheid aanpassen met de knoppen tegenover "-" en "+".

Het toestel wordt weer ingeschakeld als u op de toets tegenover "On" drukt.

8. Om de schijf te verwisselen (zie hoofdstuk "De schijf verwisselen") moet u het deksel optillen, waardoor het toestel stopt.

Als het deksel en de handgreep eenmaal zijn neergelaten, kan opnieuw worden opgestart door nogmaals op de toets tegenover "ON" te drukken.

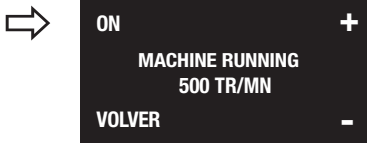

9. Het toestel wordt uitgeschakeld door op de "STOP"-toets te drukken.



WERKEN MET DE HAKKER

Accessoires monteren

1. Plaats de kom op het motorblok.

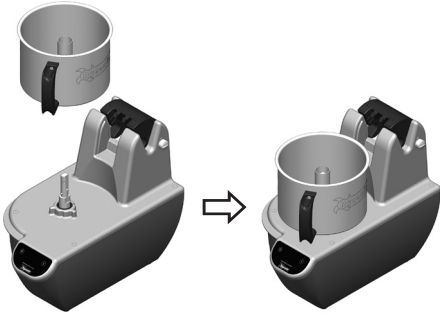

Opgelet: Zorg ervoor dat de kom correct is uitgelijnd, anders zal het toestel niet beginnen werken.

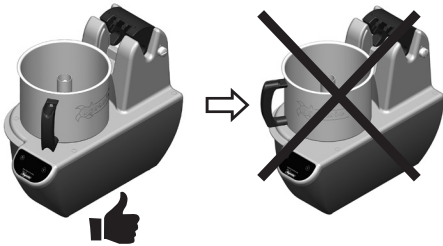

2. Controleer de algemene staat van het mes (scherpte, enz...) en zet het op zijn plaats.

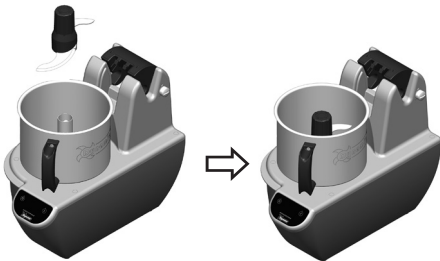

Het mes heeft scherpe randen. Wees voorzichtig als u het toestel gebruikt, er bestaat een risico op snijwonden.

3. Trek aan de sluiting van de grendel ① en klap de grendel naar achteren ②.

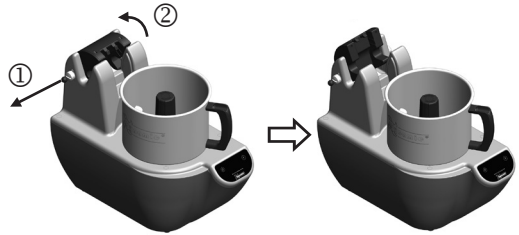

4. Doe het deksel erop.

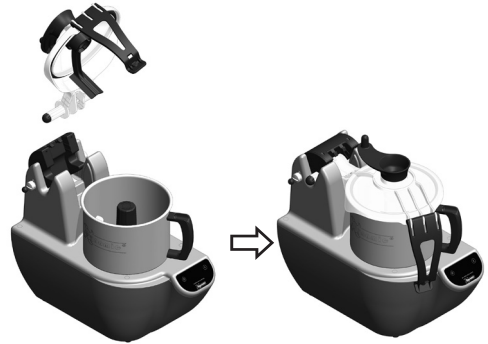

5. Draai de vergrendeling ① om en sluit de klep ②.

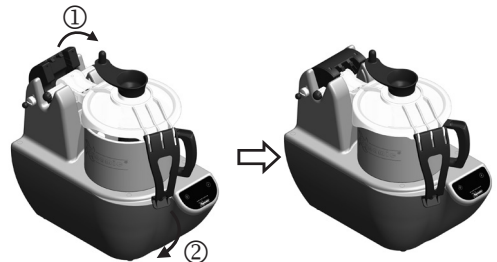

De accessoires verwijderen

HET DEKSEL VERWIJDEREN

1. Trek aan de vergrendeling van het deksel ① en vervolgens aan het treklijpje om het deksel te ontgrendelen ② en achteruit te klappen ③.

WERKEN MET DE HAKKER

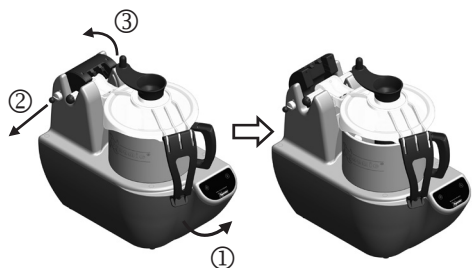

2. Trek verticaal aan het deksel om het los te maken.

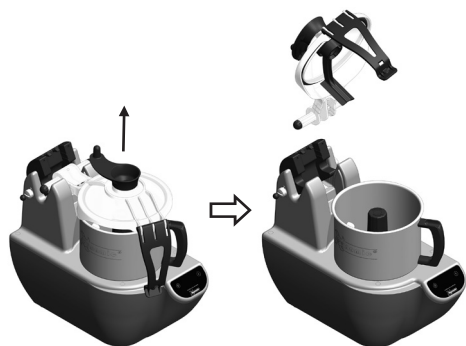

3. Om de afdekking weer op het motorblok te monteren, volgt u de stappen 1 en 2, maar in de omgekeerde richting.

4. Om de schraper te verwijderen, drukt u de 2 delen naar elkaar toe om de pallen op de handgreep van de schraper in te drukken ① en draait u de handgreep ②.

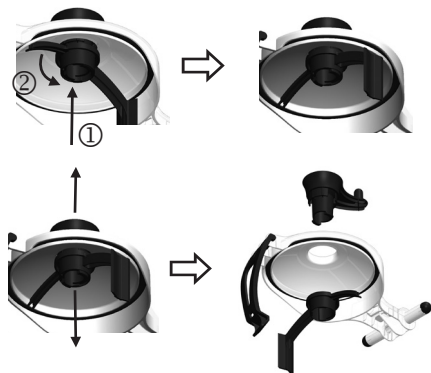

5. Als u de schraper opnieuw wilt monteren, volg dan stap 4, maar in de omgekeerde richting.

6. Om de vergrendeling te verwijderen, draait u de vergrendeling naar de onderzijde van het deksel ① en beweegt u die verticaal ② en vervolgens horizontaal ③.

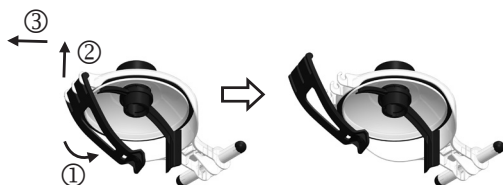

7. Als u de vergrendeling opnieuw wilt monteren, volg dan stap 6, maar in de omgekeerde richting.

EEN MES VERWISSELEN

1. Trek aan de dekselvergrendeling en til het deksel op tot aan de clip om toegang te krijgen tot de binnenkant van de kom.

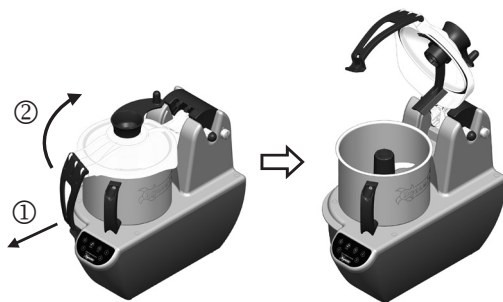

2. Trek aan het mes om het te demonteren.

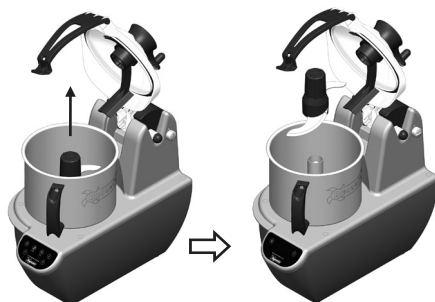

WERKEN MET DE HAKKER



Het mes heeft scherpe randen. Wees voorzichtig als u het toestel gebruikt, er bestaat een risico op snijwonden.

3. Om een nieuw mes te plaatsen, volgt u de vorige stappen, maar in de omgekeerde richting.

Keuze van de bedrijfsmodus

1. Steek de stekker in het stopcontact.
2. Plaats alle accessoires (handgreep, deksel, enz.). Zie hoofdstuk "Accessoires monteren".



Het mes heeft scherpe randen. Wees voorzichtig als u het toestel gebruikt, er bestaat een risico op snijwonden.

Het beginscherm verschijnt.

SINGLE SPEED	2 SPEEDS
ADJUSTABLE SPEED	REVERSE

Er kunnen waarschuwingen verschijnen als het deksel of de handgreep niet goed geplaatst is.
Volg de instructies op het scherm.

3. Voedsel rechtstreeks in de kom toevoegen (fig. n°1) of via de opening in het deksel (fig. n°2).

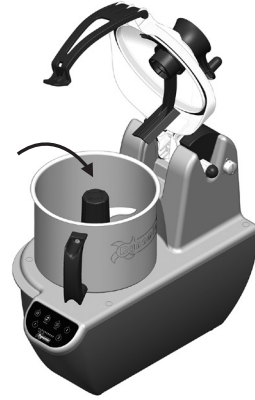

Fig. 1 / Voedsel rechtstreeks in de kom doen.



Fig. 2 / Voedsel toevoegen via de dekselopening.

Wees voorzichtig met de hoeveelheid voedsel: te veel voedsel spatten veroorzaken en ervoor zorgen dat het overloopt.

4. U kunt voedsel toevoegen terwijl het toestel in werking is via de toevoerkoker in het deksel.



WERKEN MET DE HAKKER

Niet forceren om voedsel door te duwen.

Duw het voedsel niet met uw handen of andere voorwerpen. U loopt anders het risico op letsel en beschadiging van het toestel.

Het toestel maakt geen lawaai als er geen voedsel in is, wees dus voorzichtig als u voedsel toevoegt. De kans bestaat dat er voedsel wordt gemorst.

Wees voorzichtig met de hoeveelheid voedsel: te veel voedsel spatten veroorzaken en ervoor zorgen dat het overloopt.

5. Het voedsel op de zijwanden van de kom kan worden verwijderd door de schraper te draaien terwijl het toestel in werking is.



Werken in de modus met 1 snelheid

Het apparaat moet tijdens het gebruik altijd onder toezicht van de gebruiker staan. Afhankelijk van de voorbereidingen kan het apparaat onderhevig zijn aan trillingen waardoor het kan gaan bewegen op het werkoppervlak.

1. Druk op de toets tegenover "SINGLE SPEED" om de modus met 1 snelheid te selecteren.



SINGLE SPEED	2 SPEEDS
ADJUSTABLE SPEED	REVERSE

ON	PULSE
SINGLE SPEED 1500 TR/MN	
RETURN	>

Druk op de toets tegenover ">" te drukken om toegang te krijgen tot de functies timer (TIMER) en stopwatch (CHRONO).

ON	PULSE
SINGLE SPEED 1500 TR/MN	
RETURN	>

0

ON	TIMER
SINGLE SPEED 1500 TR/MN	
RETURN	>

0

ON	CHRONO
SINGLE SPEED 1500 TR/MN	
RETURN	>

WERKEN IN ONONDERBROKEN MODUS

1. Voor de ononderbroken modus drukt u op de toets tegenover "ON".

Het toestel start.



ON	PULSE
MACHINE RUNNING 1500 TR/MN	
RETURN	>

STOP	
SINGLE SPEED 1500 TR/MN	

WERKEN MET DE HAKKER

- Indien het deksel moet worden ontgrendeld om voedsel bij te vullen, zal het toestel automatisch worden uitgeschakeld.



De machine stoppen

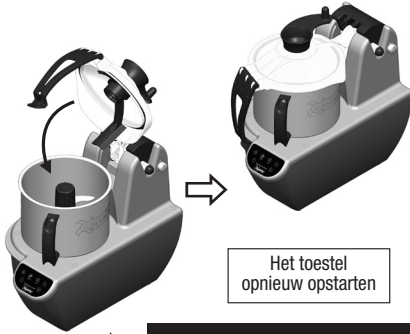

Het toestel opnieuw opstarten

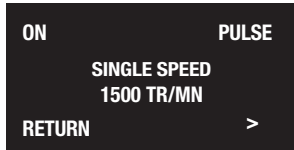

Wees voorzichtig met de hoeveelheid voedsel: te veel voedsel spatten veroorzaken en ervoor zorgen dat het overloopt.

Als het deksel eenmaal is neergelaten, kan alleen opnieuw worden opgestart door nogmaals op de toets tegenover "ON" te drukken.

- Het toestel wordt uitgeschakeld door op de "STOP"-toets te drukken.

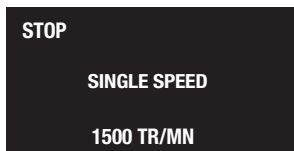

WERKEN IN DE MODUS PULSE

- Voor de PULSE-functie, druk op de toets tegenover "PULSE". Het toestel start.



- Het toestel stopt als u de toets loslaat.

WERKEN MET DE TIMER (TIMER)

- Voor de timerfunctie drukt u op de toets tegenover "TIMER". Het scherm om de tijd in te stellen, wordt nu weergegeven.

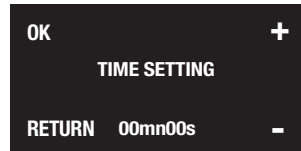

- Stel de tijd in door op de toetsen tegenover "-" en "+" te drukken. De tijd kan worden ingesteld tot maximaal 20 minuten.

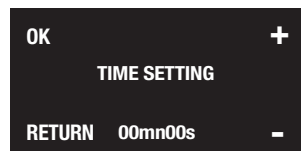

WERKEN MET DE HAKKER

Druk op de toets tegenover "RETURN" om terug te keren naar het vorige scherm.

3. Zodra de tijd op de gewenste waarde is ingesteld, drukt u op de toets tegenover "OK" om dit te bevestigen.

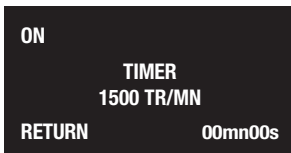
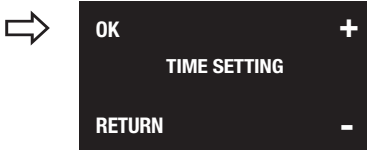

4. Druk op de toets tegenover "ON" om het toestel in te schakelen.

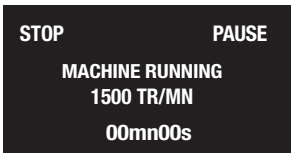
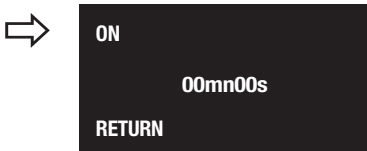

Het toestel stopt automatisch als de timer "00mn00s" bereikt.

5. Druk op de toets tegenover "PAUSE" om de motor van het toestel tijdelijk te stoppen, terwijl de waarde van de tijd in het geheugen wordt bewaard.

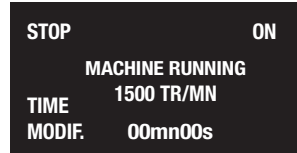
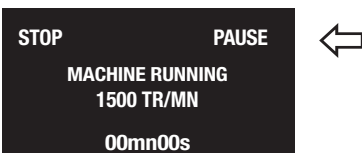

6. Het is vervolgens ook mogelijk om de bedrijfstijd te wijzigen door op de toets "TIME MODIF." (zie stap 3) te drukken.

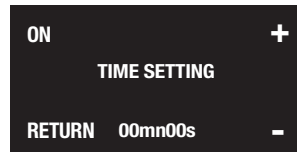

Druk op de toets tegenover "ON" om het toestel opnieuw op te starten.

7. Druk op de toets tegenover "STOP" om de motor en de timerfunctie te stoppen.

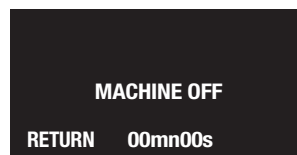
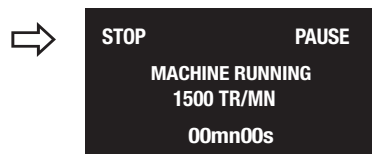

8. Druk op de toets tegenover "RETURN" om terug te keren naar het hoofdmenu.

WERKEN MET DE HAKKER

WERKEN MET DE STOPWATCH (CHRONO)

1. Voor de stopwatchfunctie drukt u op de toets tegenover "CHRONO".

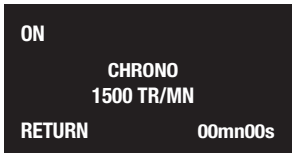
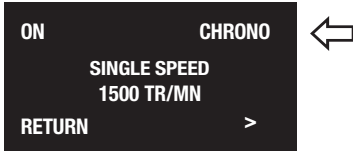

2. Druk op de toets tegenover "ON" om het toestel in te schakelen.

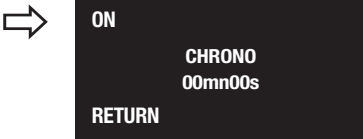

Het toestel schakelt automatisch uit na 20 minuten.

3. Druk op de toets tegenover "ON" om het toestel in te schakelen.

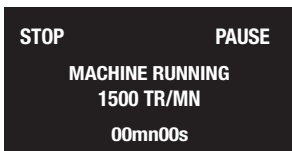
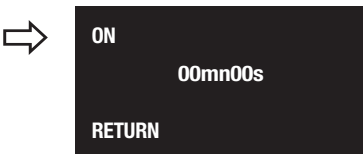

4. Druk op de knop tegenover "PAUSE" om de motor tijdelijk te stoppen.



5. Druk op de toets tegenover "ON" om het toestel in te schakelen.

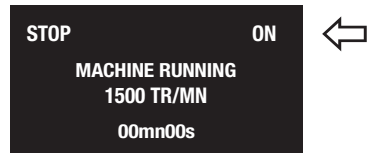

6. Druk op de toets tegenover "STOP" om de motor en de stopwatchfunctie te stoppen.

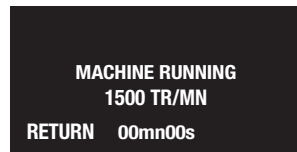

7. Druk op de toets tegenover "RETURN" om terug te keren naar het hoofdmenu.

WERKEN MET DE HAKKER

Werken in de modus met 2 snelheden

Het apparaat moet tijdens het gebruik altijd onder toezicht van de gebruiker staan. Afhankelijk van de voorbereidingen kan het apparaat onderhevig zijn aan trillingen waardoor het kan gaan bewegen op het werkoppervlak.

1. Plaats alle accessoires (kom, deksel, enz.). Zie hoofdstuk "Accessoires monteren".
2. Druk op de toets voor "2 SPEEDS" om de modus met 2 snelheden te selecteren.

SINGLE SPEED	2 SPEEDS
ADJUSTABLE SPEED	REVERSE



SPEED 1 1500 TR/MN	SPEED 2 3000 TR/MN
RETURN	

ON	PULSE
SINGLE SPEED 1500 TR/MN	
RETURN	>

Druk op de toets tegenover ">" te drukken om toegang te krijgen tot de functies timer (TIMER) en stopwatch (CHRONO).

ON	PULSE
SPEED 1 1500 TR/MN	
RETURN	>

0

ON	TIMER
SPEED 1 1500 TR/MN	
RETURN	>

0

ON	CHRONO
SPEED 1 1500 TR/MN	
RETURN	>

Beide snelheden in deze bedrijfsmodus zijn vooraf ingesteld.

Om andere snelheden te gebruiken met het toestel, selecteer dan de modus "ADJUSTABLE SPEED".

3. Druk op een van de toetsen tegenover "SPEED 1 1500 TR/MIN" en "SPEED 2 3000 TR/MIN" om de gewenste snelheid te kiezen.



SPEED 1 1500 TR/MN	SPEED 2 3000 TR/MN
RETURN	

WERKEN IN ONONDERBROKEN MODUS

1. Voor de ononderbroken modus drukt u op de toets tegenover "ON".

Het toestel start.



ON	PULSE
SPEED 1 1500 TR/MN	
RETURN	>

STOP	
MACHINE RUNNING	
SPEED 1 1500 TR/MN	S2 3000 TR/MN

WERKEN MET DE HAKKER

Het is op elk moment mogelijk om over te schakelen op snelheid 2 door de toets tegenover "V2 3000TR/MN" in te drukken.

2. Indien het deksel moet worden ontgrendeld om voedsel bij te vullen, zal het toestel automatisch worden uitgeschakeld.



De machine stoppen

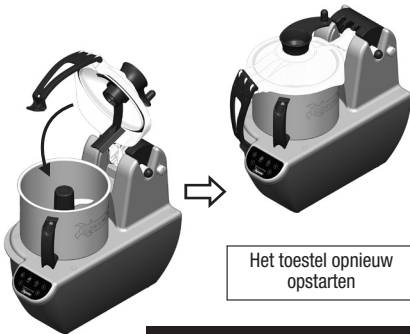

Het toestel opnieuw opstarten

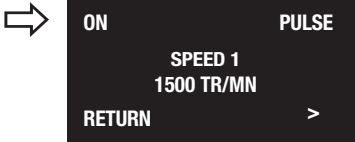

Wees voorzichtig met de hoeveelheid voedsel: te veel voedsel spatten veroorzaken en ervoor zorgen dat het overloopt.

Als het deksel eenmaal is neergelaten, kan alleen opnieuw worden opgestart door nogmaals op de toets tegenover "ON" te drukken.

3. Het toestel wordt uitgeschakeld door op de "STOP"-toets te drukken.



WERKEN IN DE MODUS PULSE

1. Voor de PULSE-functie, druk op de toets tegenover "PULSE". Het toestel start.

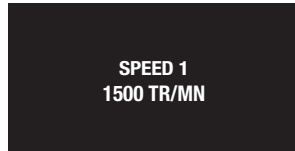
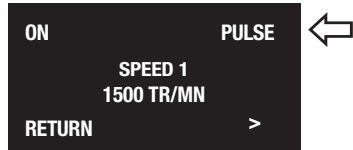

2. Het toestel stopt als u de toets loslaat.

WERKEN MET DE TIMER (TIMER)

1. Voor de timerfunctie drukt u op de toets tegenover "TIMER". Het scherm om de tijd in te stellen, wordt nu weergegeven.

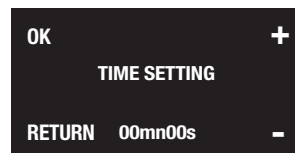
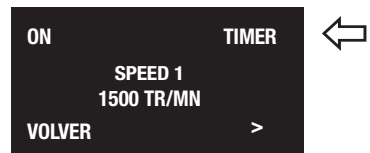

2. Stel de tijd in door op de toetsen tegenover "-" en "+" te drukken.

De tijd kan worden ingesteld tot maximaal 20 minuten.

WERKEN MET DE HAKKER

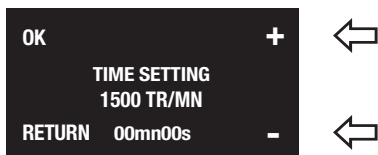

Druk op de toets tegenover "RETURN" om terug te keren naar het vorige scherm.

3. Zodra de tijd op de gewenste waarde is ingesteld, drukt u op de toets tegenover "OK" om dit te bevestigen.

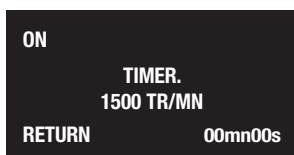
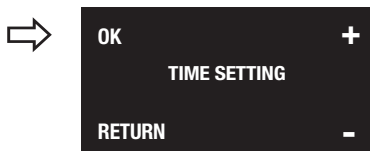

Het is op elk moment mogelijk om over te schakelen op snelheid 2 door de toets tegenover "V2 3000TR/MN" in te drukken.

4. Druk op de toets tegenover "ON" om het toestel in te schakelen.

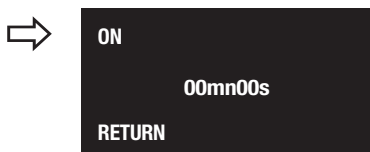

Het is op elk moment mogelijk om over te schakelen op snelheid 2 door de toets tegenover "V2 3000TR/MN" in te drukken.

5. Druk op de knop tegenover "PAUSE" om de motor tijdelijk te stoppen.

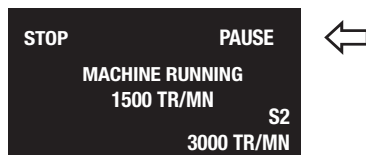

Het is op elk moment mogelijk om over te schakelen op snelheid 2 door de toets tegenover "V2 3000TR/MN" in te drukken.

6. Het is vervolgens ook mogelijk om de bedrijfstijd te wijzigen door op de toets "TIME MODIF." (zie stap 3) te drukken.

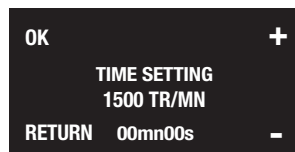

Druk op de toets tegenover "ON" om het toestel opnieuw op te starten.

Stel de tijd in door op de toetsen tegenover "-" en "+" te drukken.

De tijd kan worden ingesteld tot maximaal 20 minuten.

7. Druk op de toets tegenover "STOP" om de motor en de timerfunctie te stoppen.

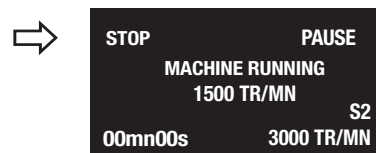

WERKEN MET DE HAKKER

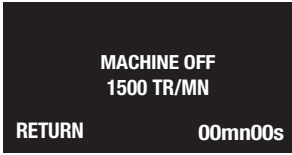

8. Druk op de toets tegenover "RETURN" om terug te keren naar het hoofdmenu.

WERKEN MET DE STOPWATCH (CHRONO)

1. Voor de stopwatchfunctie drukt u op de toets tegenover "CHRONO".

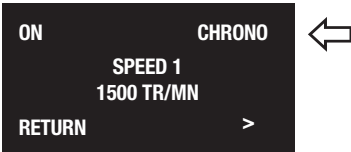

2. Druk op de toets tegenover "ON" om het toestel in te schakelen.

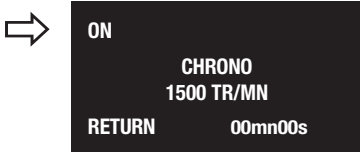

Het toestel schakelt automatisch uit na 20 minuten.

3. Druk op de knop tegenover "PAUSE" om de motor tijdelijk te stoppen.

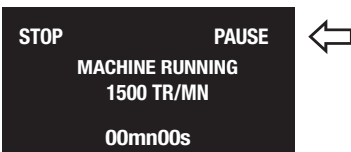

Het is op elk moment mogelijk om over te schakelen op snelheid 2 door de toets tegenover "V2 3000TR/MN" in te drukken.

4. Druk op de toets tegenover "ON" om het toestel in te schakelen.

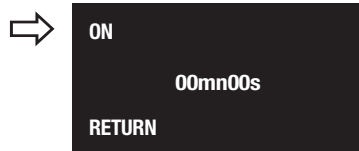

5. Druk op de toets tegenover "STOP" om de motor en de stopwatchfunctie te stoppen.

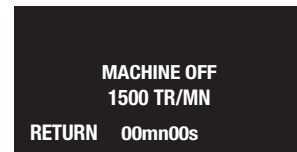

6. Druk op de toets tegenover "RETURN" om terug te keren naar het hoofdmenu.

WERKEN MET DE HAKKER

Werken in de modus met variabele snelheid

Het apparaat moet tijdens het gebruik altijd onder toezicht van de gebruiker staan. Afhankelijk van de voorbereidingen kan het apparaat onderhevig zijn aan trillingen waardoor het kan gaan bewegen op het werkoppervlak.

1. Plaats alle accessoires (kom, deksel, enz.) in het hoofdstuk "Accessoires monteren".
2. Druk op de toets tegenover "ADJUSTABLE SPEED" om de modus met variabele snelheid te selecteren.

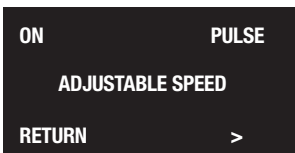
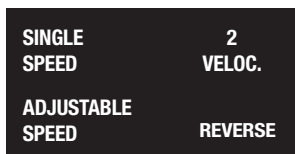

Druk op de toets tegenover ">" te drukken om toegang te krijgen tot de functies timer (TIMER) en stopwatch (CHRONO).

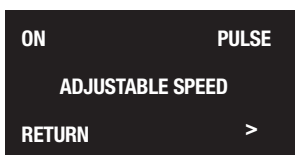

0

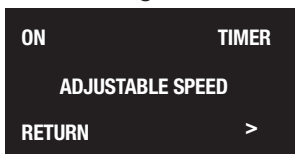

0

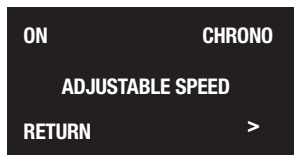

WERKEN IN ONONDERBROKEN MODUS

1. Voor de ononderbroken modus drukt u op de toets tegenover "ON". Nu verschijnt het scherm om de snelheid in te stellen.

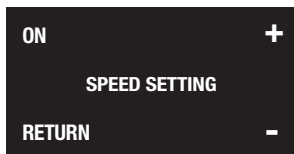
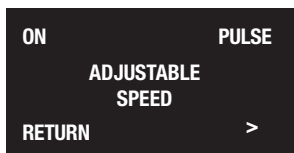

De snelheid kan worden aangepast terwijl het toestel in door de toetsen tegenover "-" en "+" in te drukken tot de gewenste waarde (tussen 350 en 3500 tpm) is bereikt.

2. Druk op de toets tegenover "ON" om het toestel in te schakelen.

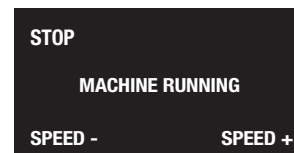
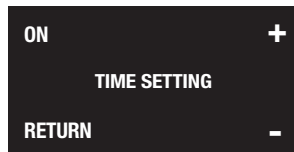

De snelheid kan worden aangepast terwijl het toestel in werking is, door de toetsen tegenover "VIT-" en "VIT+" in te drukken tot de gewenste waarde is bereikt.

WERKEN MET DE HAKKER

3. Indien het deksel moet worden ontgrendeld om voedsel bij te vullen, zal het toestel automatisch worden uitgeschakeld.



De machine stoppen

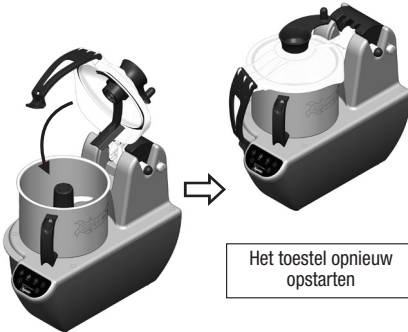

Het toestel opnieuw opstarten

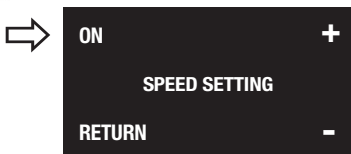

Wees voorzichtig met de hoeveelheid voedsel: te veel voedsel spatten veroorzaken en ervoor zorgen dat het overloopt.

Als het deksel eenmaal is neergelaten, kan alleen opnieuw worden opgestart door nogmaals op de toets tegenover "ON" te drukken.

4. Het toestel wordt uitgeschakeld door op de "STOP"-toets te drukken.

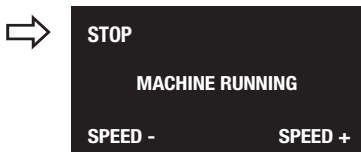

WERKEN IN DE MODUS PULSE

1. Voor de PULSE-functie, druk op de toets tegenover "PULSE". Nu verschijnt het scherm om de snelheid in te stellen.

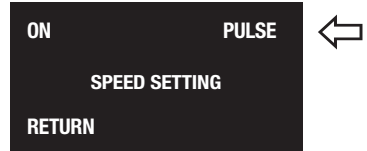

De snelheid kan worden aangepast terwijl het toestel in door de toetsen tegenover "-" en "+" in te drukken tot de gewenste waarde is bereikt.

2. Druk op de toets tegenover "PULSE" om het toestel in te schakelen.

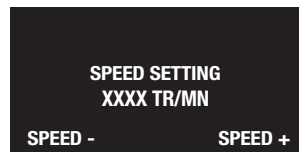
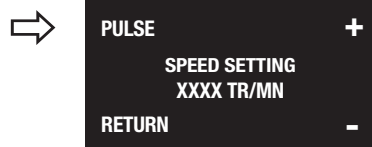

De snelheid kan worden aangepast terwijl het toestel in werking is, door de toetsen tegenover "VIT-" en "VIT+" in te drukken tot de gewenste waarde is bereikt.

3. Het toestel stopt als u de toets loslaat.

WERKEN MET DE HAKKER

WERKEN MET DE TIMER (TIMER)

1. Voor de timerfunctie drukt u op de toets tegenover "TIMER".

Het scherm om de tijd in te stellen, wordt nu weergegeven.

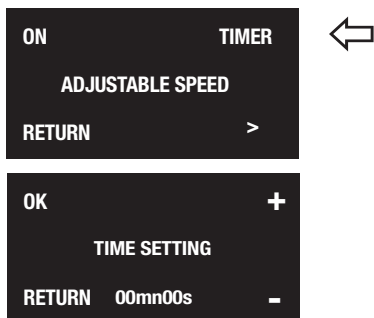

2. Stel de tijd in door op de toetsen tegenover "-" en "+" te drukken

De tijd kan worden ingesteld tot maximaal 20 minuten.

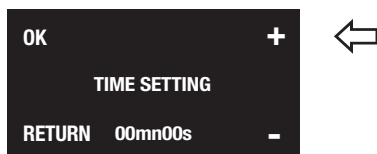

Druk op de toets tegenover "RETURN" om terug te keren naar het vorige scherm.

3. Zodra de tijd op de gewenste waarde is ingesteld, drukt u op de toets tegenover "OK" om dit te bevestigen en verder te gaan met het instellen van de snelheid.

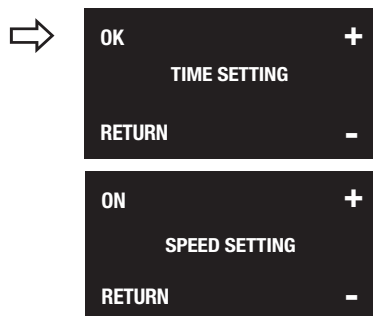

De snelheid kan worden aangepast terwijl het toestel in door de toetsen tegenover "-" en "+" in te drukken tot de gewenste waarde is bereikt.

4. Druk op de toets tegenover "ON" om het toestel in te schakelen.

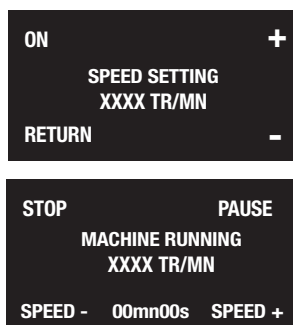

Het is op elk moment mogelijk de snelheid aan te passen door de toetsen tegenover "VIT-" en "VIT+" in te drukken tot de gewenste waarde is bereikt.

5. Druk op de knop tegenover "PAUSE" om de motor tijdelijk te stoppen.

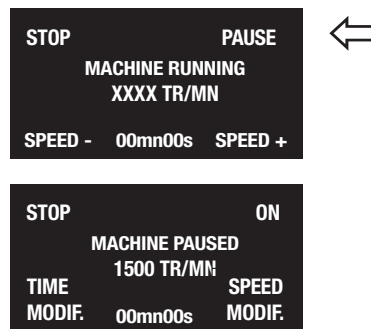

6. Het is vervolgens ook mogelijk om de bedrijfstijd te wijzigen door op de toets "TIME MODIF." (zie stap 3) te drukken.



WERKEN MET DE HAKKER

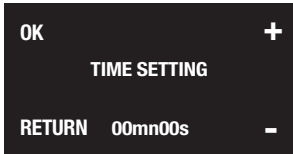

Druk op de toetsen tegenover "-" en "+" om de bedrijfstijd te wijzigen.

7. Druk op de toets tegenover "OK" om de snelheidsinstelling te openen (zie § 7).

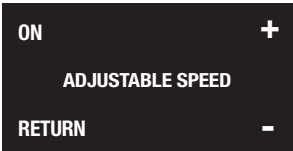
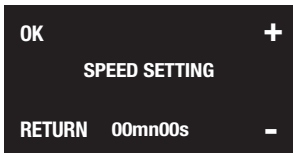

8. Het is ook mogelijk om de snelheid te wijzigen door op de toets "SPEED MODIF." te drukken.

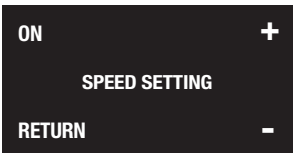
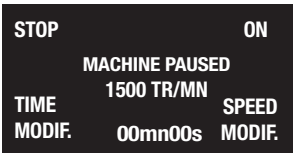

9. Druk op de toets tegenover "ON" om het toestel opnieuw op te starten.

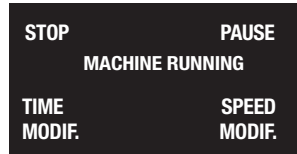
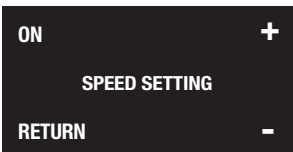

10. Druk op de toets tegenover "STOP" om de motor en de timerfunctie te stoppen.



11. Druk op de toets tegenover "RETURN" om terug te keren naar het vorige scherm.

WERKEN MET DE STOPWATCH (CHRONO)

1. Voor de stopwatchfunctie drukt u op de toets tegenover "CHRONO".

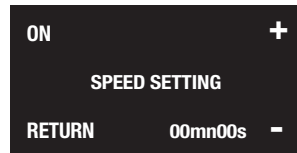
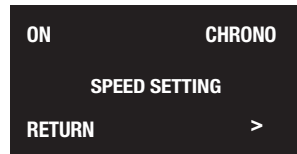

2. Druk op de toets tegenover "ON" om het toestel in te schakelen.

WERKEN MET DE HAKKER



ON +
SPEED SETTING
RETURN 00mn00s -

STOP PAUSE
MACHINE RUNNING
1500 TR/MN
SPEED - 00mn00s SPEED +

Het toestel schakelt automatisch uit na 20 minuten.

3. Druk op de knop tegenover "PAUSE" om de motor tijdelijk te stoppen.

STOP PAUSE
MACHINE RUNNING
1500 TR/MN
00mn00s

STOP ON
MACHINE PAUSED
1500 TR/MN
00mn00s TIME
MODIF.

Het is op elk moment mogelijk om over te schakelen op snelheid 2 door de toets tegenover "V2 3000TR/MN" in te drukken.

4. Druk op de toets tegenover "ON" om het toestel in te schakelen.



ON
00mn00s
RETURN

STOP PAUSE
MACHINE RUNNING
1500 TR/MN
SPEED - 00mn00s SPEED +

Het is op elk moment mogelijk de snelheid aan te passen door de toetsen tegenover "VIT-" en "VIT+" in te drukken tot de gewenste waarde is bereikt.

5. Druk op de toets tegenover "STOP" om de motor en de stopwatchfunctie te stoppen.



STOP PAUSE
MACHINE RUNNING
1500 TR/MN
00mn00s

MACHINE RUNNING
1500 TR/MN
RETURN 00mn00s

6. Druk op de toets tegenover "RETURN" om terug te keren naar het hoofdmenu.

WERKEN MET DE HAKKER

Starten in de modus "REVERSE" (achterruit)

Het apparaat moet tijdens het gebruik altijd onder toezicht van de gebruiker staan. Afhankelijk van de voorbereidingen kan het apparaat onderhevig zijn aan trillingen waardoor het kan gaan bewegen op het werkoppervlak.

1. Plaats alle accessoires (kom, deksel, enz.). Zie hoofdstuk "Accessoires monteren".
2. Druk op de toets tegenover "REVERSE" om de achterruit-modus te selecteren.

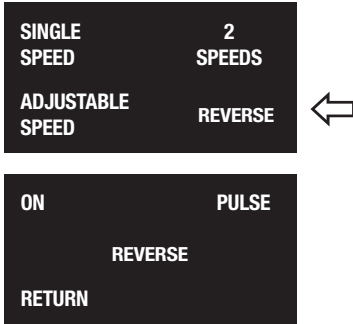

WERKEN IN ONONDERBROKEN MODUS

1. Voor de ononderbroken modus drukt u op de toets tegenover "ON".
Nu verschijnt het scherm om de snelheid in te stellen.

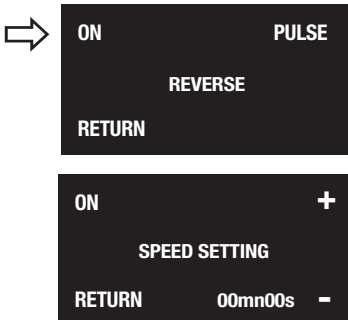

De snelheid kan worden aangepast terwijl het toestel in door de toetsen tegenover "-" en "+" in te drukken tot de gewenste waarde (tussen 50 en 350 tpm) is bereikt.

2. Druk op de toets tegenover "ON" om het toestel in te schakelen.

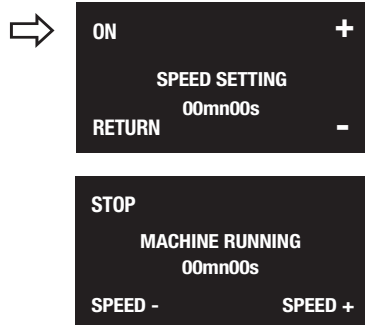

De snelheid kan worden aangepast terwijl het toestel in werking is, door de toetsen tegenover "VIT-" en "VIT+" in te drukken tot de gewenste waarde is bereikt.

3. U kunt voedsel toevoegen terwijl het toestel in werking is via de toevoerkoker in het deksel.



Niet forceren om voedsel door te duwen. Duw het voedsel niet met uw handen of andere voorwerpen. U loopt anders het risico op letsel en beschadiging van het toestel. Het toestel maakt geen lawaai als er geen voedsel in is, wees dus voorzichtig als u voedsel toevoegt. De kans bestaat dat er voedsel wordt gemorst. Wees voorzichtig met de hoeveelheid voedsel: te veel voedsel spatten veroorzaken en ervoor zorgen dat het overloopt.

WERKEN MET DE HAKKER

4. Het voedsel op de zijwanden van de kom kan worden verwijderd door de schraper te draaien terwijl het toestel in werking is.



5. Indien het deksel moet worden ontgrendeld om voedsel bij te vullen, zal het toestel automatisch worden uitgeschakeld.



De machine stoppen

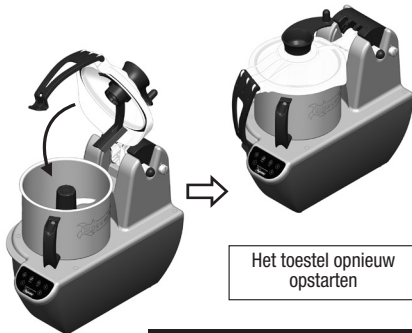

Het toestel opnieuw opstarten

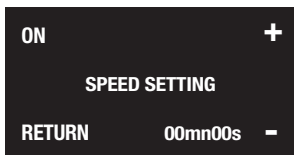

Wees voorzichtig met de hoeveelheid voedsel: te veel voedsel spatten veroorzaken en ervoor zorgen dat het overloopt.

Als het deksel eenmaal is neergelaten, kan alleen opnieuw worden opgestart door nogmaals op de toets tegenover "ON" te drukken.

6. Het toestel wordt uitgeschakeld door op de "STOP"-toets te drukken.

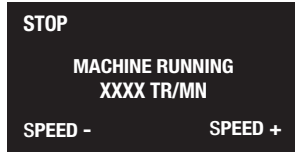

WERKEN IN DE MODUS PULSE

1. Voor de PULSE-functie, druk op de toets tegenover "ON"

Nu verschijnt het scherm om de snelheid in te stellen.



De snelheid kan worden aangepast terwijl het toestel in door de toetsen tegenover "-" en "+" in te drukken tot de gewenste waarde is bereikt.

2. Druk op de toets tegenover "PULSE" om het toestel in te schakelen.

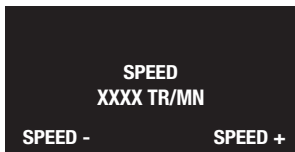
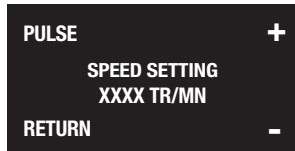

De snelheid kan worden aangepast terwijl het toestel in werking is, door de toetsen tegenover "VIT-" en "VIT+" in te drukken tot de gewenste waarde is bereikt.

3. Het toestel stopt als u de toets loslaat.

SCHOONMAAK

ACCESSOIRES REINIGEN

1. Koppel het apparaat los.
2. Verwijder alle accessoires (zie overeenkomstige paragrafen).
3. Spoel de accessoires af met een handdouche (gebruik geen bijtende schoonmaakmiddelen) of in de vaatwasser met een niet-bijtend schoonmaakmiddel.
4. Bewaar accessoires op een droge en geventileerde plaats.



Accessoires kunnen scherpe randen hebben. Wees voorzichtig als u het toestel gebruikt, er bestaat een risico op snijwonden.

HET MOTORBLOK REINIGEN

1. Koppel het apparaat los.
2. Verwijder alle accessoires (zie overeenkomstige paragrafen).
3. Reinig het motorblok met een spons of een schone, licht vochtige doek.
4. U kunt de vergrendeling verwijderen door de assen te deblokken met een platte schroevendraaier.

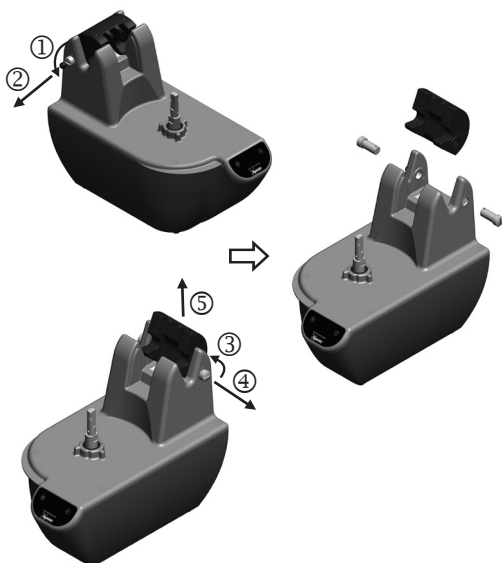
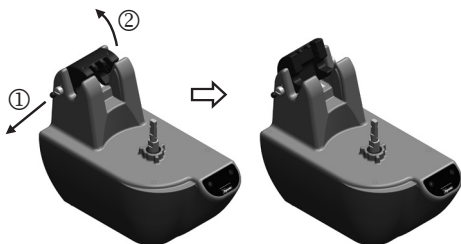

Reinig het motorblok niet met een waterstraal. Dompel het motorblok nooit onder in vloeistof.

ONDERHOUD

BIJ ELKE GEBRUIK

Controleer de algemene staat van het netsnoer (doorgesneden, platgedrukt, enz.).

Verwijder de accessoires na elk gebruik.

De accessoires reinigen. Controleer of alle etensresten zijn verwijderd, voor u het toestel opslaat in een droge, geventileerde ruimte.

Controleer de algemene staat van de accessoires vooraleer ze op te bergen (snijbladen, vervormingen, enz.).

Controleer de staat van de pakking.

ELK JAAR

Controleer de stabiliteit van het toestel. Vervang zo nodig de blokjes indien deze beschadigd zijn.

De pakking vervangen.

De schijven en roosters zijn slijtageonderdelen en moeten dus regelmatig worden vervangen om steeds goed te kunnen snijden.

ELEKTRISCHE AANSLUITING

Dit apparaat wordt aangedreven door wisselstroom eenfasig en vereist een aardverbinding.

De installatie moet worden beveiligd door een aardlekschakelaar en een zekering van 10 A.

Zorg voor een genormaliseerd, eenfasig 10/16-stopcontact.

ELEKTRISCH SCHEMA

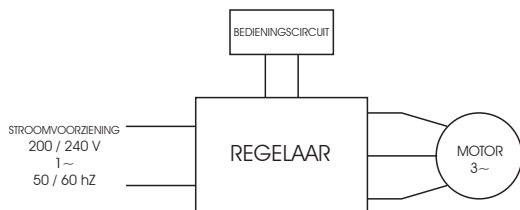

CERTIFICAAT VAN OVEREENSTEMMING DIENST NA VERKOOP - GARANTIE

Wij verklaren dat het mixtoestel voldoet aan de essentiële eisen van EN 1678.

ENST NA VERKOOP EN GARANTIE:

Als uw apparaat niet meer goed werkt of afwijkingen vertoont, neem dan contact op met uw dealer of mail het naar het volgende adres:

DYNAMIC FRANCE S.A.S.
518 rue Léo Baekeland – B.P.57
85290 Mortagne-sur-Sèvre Cedex - FRANCE
Tél. +33 (0)2 51 63 02 72
Fax : +33 (0)2 51 63 02 73
E-mail : contact@dynamicmixers.com
Site internet : www.dynamicmixers.com

Dit elektrische apparaat heeft een garantie van een jaar tegen fabricagefouten vanaf de datum van aankoop.

De onderdelen en uitgevoerde arbeid worden volledig gedekt door de DYNAMICgarantie.

De garantie dekt de vervanging van defecte onderdelen, maar is niet van toepassing op breuk door vallen of schokken, schade veroorzaakt door abnormaal gebruik, bedieningsfouten of niet-naleving van de in de handleiding voorgeschreven omstandigheden.

Om geldig te zijn, moet de bon:

1. Gecertificeerd zijn door de verkoper (datum en stempel)
2. Ingeval van een reparatie onder garantie aan het apparaat gehecht zijn.

INSTRUCTIES VOOR DE REPARATIE VAN UW APPARAAT:

Als uw apparaat niet meer normaal werkt, neem dan contact op met uw dealer, die vaak een oplossing kan bieden, of stuur dit toestel in een zeer stevige verpakking op naar:

DYNAMIC FRANCE S.A.S.
518 rue Léo Baekeland - B.P.57
85290 Mortagne-sur-Sèvre – France

Eik geretourneerd apparaat moet Port betaald worden opgestuurd.

GEDEMONTEERD AANZICHT - NOMENCLATUUR

CL150 - GROENTESNIJDER - SCHERM

GECODEEERD	OMSCHRIJVING
3826	GROENTE PUSHER
3827	COMPLETE HENDEL
3828	COMPLETE DEKSEL VOOR GROENTESNIJDERS
3844	SCHIJF VOOR MACEDOINE 8MM
384401	SCHIJF VOOR MACEDOINE 10MM
3845	ROOSTER VOOR MACEDOINE 8 X 8MM
3846	ROOSTER VOOR FRIJTES 8 X 8MM
3847	UITWERPER
3848	BAK
3854	MOTORBLOCK MIT SCHERM 220-240V
CL1005	0,5MM HAAKSCHIJF
CL1015	1,5MM HAAKSCHIJF
CL1025	2,5MM HAAKSCHIJF
CL1030	3MM HAAKSCHIJF
CL1040	4MM HAAKSCHIJF
CL1050	5MM HAAKSCHIJF
CL1070	7MM HAAKSCHIJF
CL1080	8MM HAAKSCHIJF
CL1090	9MM HAAKSCHIJF
CL1110	11MM HAAKSCHIJF
CL1120	12MM HAAKSCHIJF
CL1130	13MM HAAKSCHIJF
CL2002	2 RASPSCHIJF
CL2003	3 RASPSCHIJF
CL2005	5 RASPSCHIJF
CL2009	9 RASPSCHIJF
CL3032	3 X 2MM SNIPPERSCHIJF
CL3042	4 X 2MM SNIPPERSCHIJF
CL3044	4 X 4MM SNIPPERSCHIJF
CL3052	5 X 2MM SNIPPERSCHIJF
CL3055	5 X 5MM SNIPPERSCHIJF
CL3088	8 X 8MM SNIPPERSCHIJF
CL4008	SET VOOR MACEDOINE 8 X 8MMM
CL5008	SET VOOR FRIETJES 8 X 8MMM
CL9000	COMPLETE SET VOOR GROENTESNIJDERS (DECKEL, HENDEL, ABFALLEIMER)

CL9000

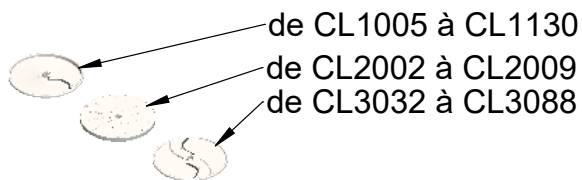
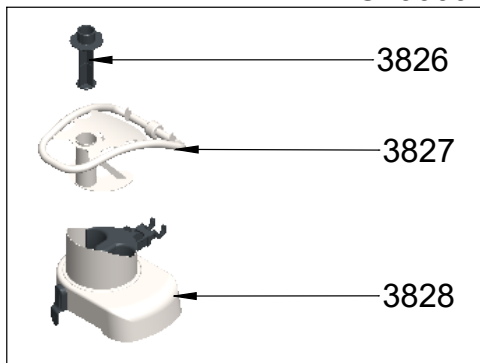

CL4008-CL5008

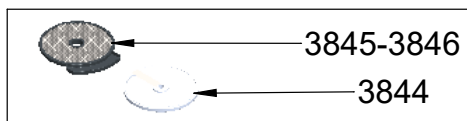

CL9000

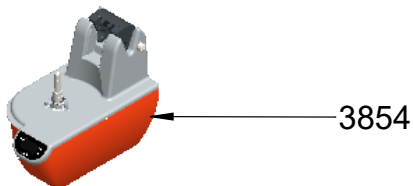
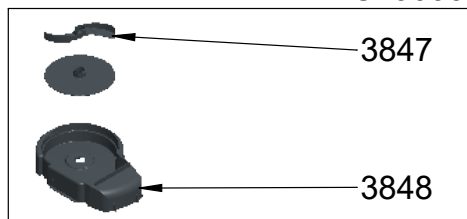

GEDEMONTEERD AANZICHT - NOMENCLATUUR

CL250 - HAKKER - SCHERM

GECODEERD	OMSCHRIJVING
3849	COMPLETE DEKSEL VOOR HAKKER
3850	KOM IN RVS VOOR HAKKER
3854	MOTORBLOK MIT SCHERM 220-240V
CL8001	GLAD MES VOOR HAKKER
CL9001	COMPLETE SET VOOR HAKKER (KOM, DECKEL, SCHÜSSEL)

CL9001

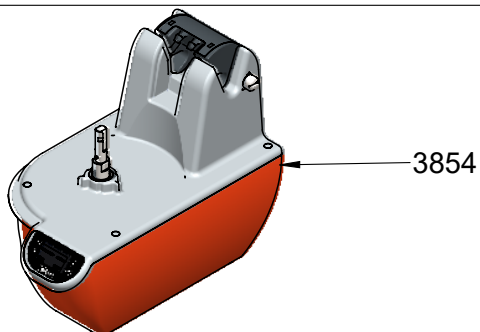
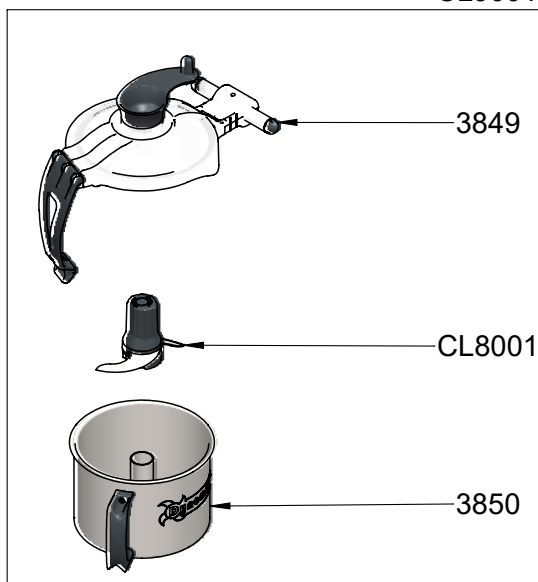

GEDEMONTEERD AANZICHT - NOMENCLATUUR

3828 - DEKSEL - GROENTESNIJDERS

GECODEERD	OMSCHRIJVING
382801	LUIK
382802	SET VOOR DEKSEL GRENDEL
3842	MONTAGE RVS DEKSEL

382801

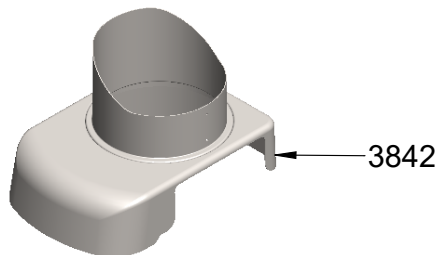
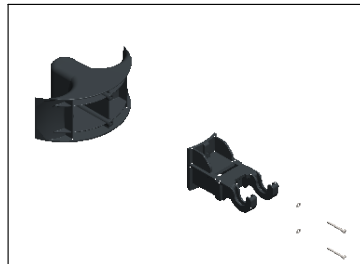

3842

382802



GEDEMONTEERD AANZICHT - NOMENCLATUUR

3849 - DEKSEL - KOM GROENTESNIJDERS

GECODEEERD	OMSCHRIJVING
0668	PAKKINGEN VOOR DEKSEL
3834	SCHENKER
3835	SCHRAPER
384901	SLUITING MET MAGNET
384902	DEKSEL
384903	SCHRAPER EN SCHENKER

384903

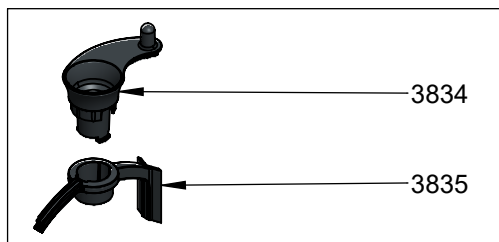

384902

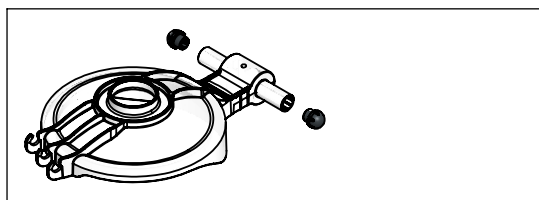

0668

384901

GEDEMONTEERD AANZICHT - NOMENCLATUUR

3850 - KOM IN RVS

GECODEERD	OMSCHRIJVING
0668	PAKKINGEN VOER DEKSEL
079990	SCHROEF M4 X 8
3832	GELASTE ROESTVRIJSTALEN KOMMONTAGE
3833	HENDEL VOOR KOM
3839	DETRUMPER
385001	SET VOOR KOM DEKSEL
385002	SET VOOR DETRUMPER

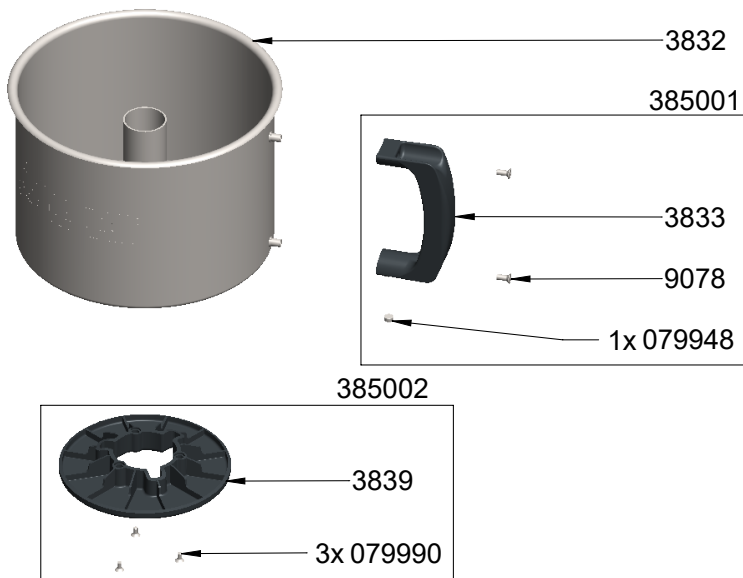

GEDEMONTEERD AANZICHT - NOMENCLATUUR

3854 - MOTORBLOK - SCHERM

GECODEERD	OMSCHRIJVING
0600CL	DICHTINGSRING
0796	SCHROEF M6 X 20
079985	SCHROEF M6 X 30
119965G	GRIJZE KNOF
3820	EENFASIG VOEDDINGSSNOER EC 220-240V
3820UK	EENFASIG VOEDDINGSSNOER UK 220-240V
3821	REGELAAR 230V MONO
3823	CLIP
3824	SNOERVERLOOP
3825	ANTIVIBRATIEVOET
385101	ORANJE TANK MET ANTIVIBRATIEVOET
385102	SET REGELAAR, SUPPORT EN SCHROEVEN
385103	SET MOTOR, TURBINE EN TREKSTANG
385104	SET MET SENSOR EN SUPPORT VOOR HENDEL
385105	SET SENSOR EN SUPPORT
385106	SLOT
385107	SCHROEFSET VOOR MOTORBLOK
385108	AVERLOOP VOOR SLOT MET PIN
385109	BLOKKERENDE PIN
385410	SET VOOR SCHERM BEDIENINGSCIRCUIT

GEDEMONTEERD AANZICHT - NOMENCLATUUR



385106

385108

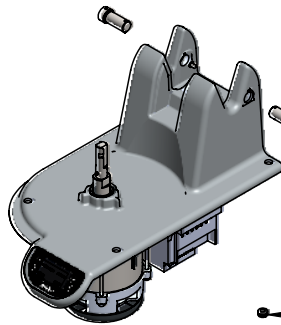
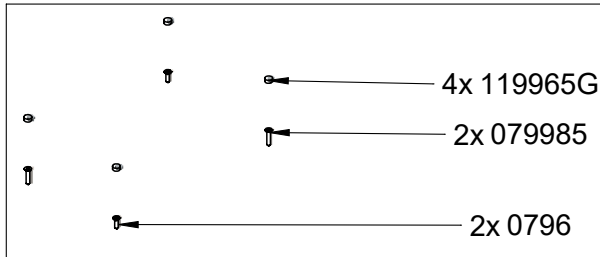

2x 385108

3824

385101

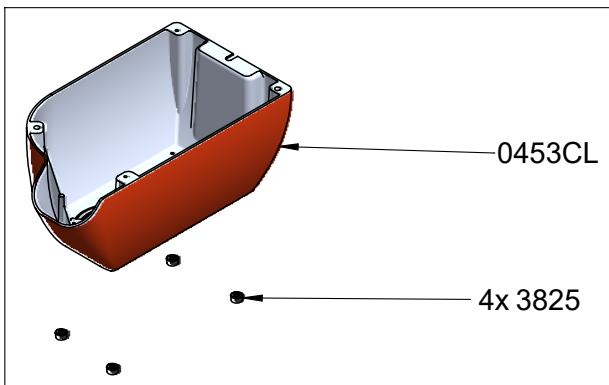

GARANTIE

- Hotel, herberg
- Restaurant
- Cafeteria
- Patisserie
- IJssalon
- Ziekenhuis
- Andere

• Naam van de gebruiker

.....

• Adres

.....

• Stad

.....

• Postcode

.....

• Telefoon

.....

DYNAMIC FRANCE S.A.S.

S.A.S. au capital de 216.780 Euros - RCS 416 450 435 - La Roche-sur-Yon

518 rue Léo Baekeland – B.P.57

85290 Mortagne-sur-Sèvre Cedex - FRANCE

Tél. +33 (0)2 51 63 02 72

Fax : +33 (0)2 51 63 02 73

E-mail : contact@dynamicmixers.com

www.dynamicmixers.com

Stempel van de distributeur

